

SEA[®]

Sistemi Elettronici
di Apertura Porte e Cancelli
International registered trademark n. 804888

CE

Français

STORM 24V



SEA S.r.l.
Zona industriale 64020 S.ATTO Teramo - (ITALY)
Tel. 0861 588341 r.a. Fax 0861 588344

www.seateam.com

seacom@seateam.com

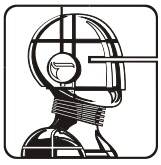

SEA®

Sistemi Elettronici
di Apertura Porte e Cancelli
International registered trademark n. 804888

CE

Français

SEA s.r.l. se félicite de vous et vous remercie d'avoir choisi un des nos produits. Ce choix vous donnera la possibilité de comprendre comme notre entreprise, suite à des études, recherches, mais surtout parmi une analyse des exigences des nos clients, a visé d'unir haute technologie, grande fiabilité et sécurité sans compromettre la facilité d'utilisation et la simplicité d'installation.

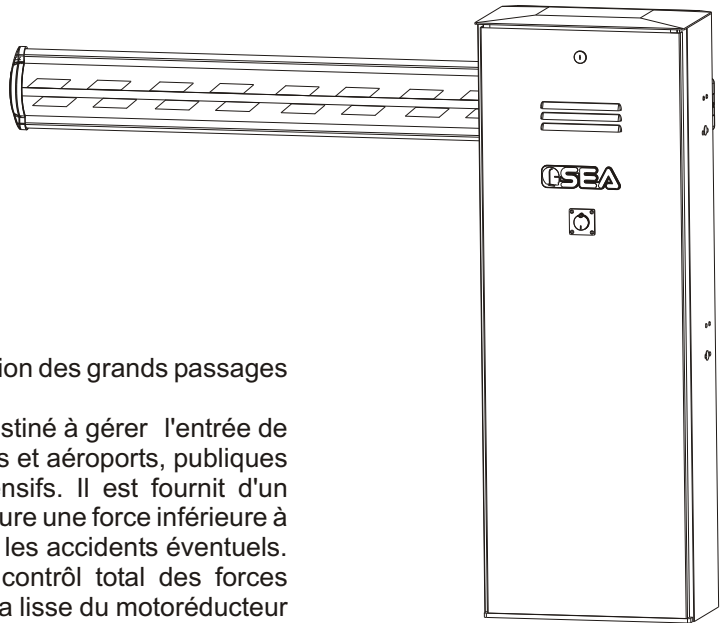

Caractéristiques générales

Storm est un automatisme électromécanique pour la gestion des grands passages pour voitures (5, 6, 7 m).

Les lieux d'utilisation sont beaucoup, le Storm en fait est destiné à gérer l'entrée de camping, hopitals, chantiers, rues privées, entrées de ports et aéroports, publiques parkings ecc. En soutenant cycles de travail demi-intensifs. Il est fourni d'un système de sécurité anti-écrasement (version 230), qui rassure une force inférieure à 15 kg, sur la lisse, protégeant personnes et choses contre les accidents éventuels. Un système de ralentissement impeccable garantie le contrôle total des forces d'inertie présentes. Le système de déverrouillage dégage la lisse du motoréducteur en permettant l'ouverture et la fermeture manuelle.

L'automatisme comprend:

- 1 Corps Storm, qui soutient et protège des agents atmosphériques toutes les armoires électroniques et mécaniques insérées. En effet il est construit en tôle aciéreuse, soumis à un traitement de cataphorèse et peinture à poudre époxyde. Sur demande il est possible de fournir le corps aussi en acier inox.
- 2 Ressort d'équilibrage est fournie à la base de la longueur de la lisse, dans le kit de la lisse (voir tab. Ressort).
- 3 Armoire électronique GATE 1, pour les versions 230 et User 1 24V pour versions à 24V, mécanismes sophistiqués permettant la programmation de l'automatisme et la gestion de tous les systèmes de travail et de sécurité.
- 4 Le motoréducteur est doté d'un système de déverrouillage pour l'ouverture manuelle de la lisse en cas de dommage.
- 5 Lisse en aluminium extrudé, avec longueurs de 5 à 7,5 m.
- 6 Plaque de fondation réalisée en tôle aciéreuse soumis à des traitements de galvanisation.
- 7 Levier d'équilibrage en acier galvanisé.

Nomenclature parties principales:

- 1 Corps Storm
- 2 Ressort d'équilibrage
- 3 Armoire électronique
- 4 Opérateur Storm
- 5 Lisse en aluminium
- 6 Levier d'équilibrage
- 7 Plaque de fixation Storm/Vela Ind.

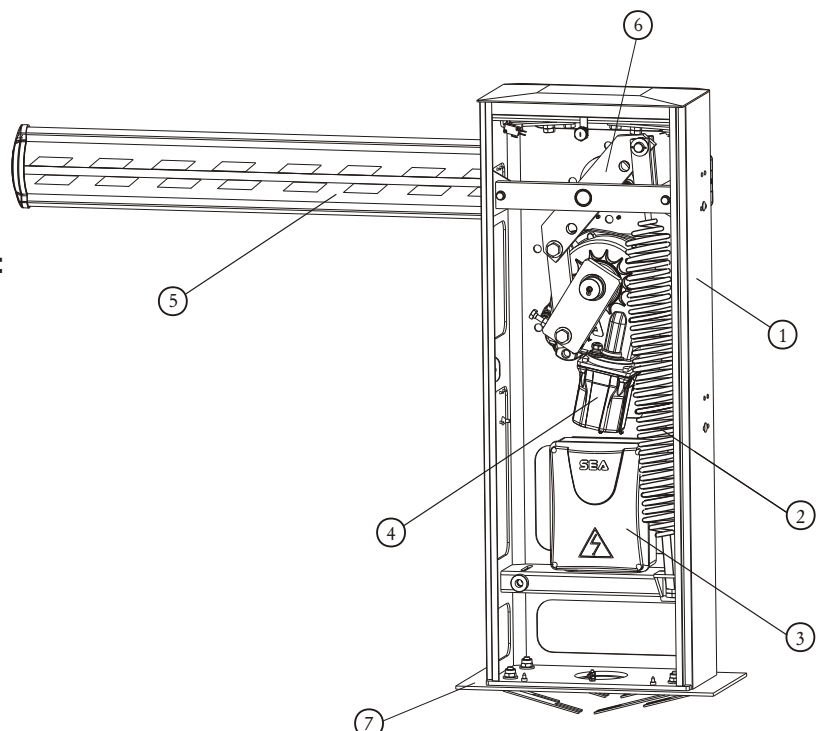



SEA®

Sistemi Elettronici
di Apertura Porte e Cancelli
International registered trademark n. 804888



Français

Caractéristiques techniques	Version a 24V	Version a 24V
Tension d'alimentation	230 V~ ± 5% - 50/60 Hz	115 V~ ± 5% - 50/60 Hz
Tension moteur	24V	
Puissance absorbée	150W	
Temps d'ouverture	7-9 s	
Long. Max. lisse	7,5 m avec fourche / 7 m fixation latérale	
Degré de protection	IP55	
Vitesse moteur	2800 RPM	
Température de fonctionnement	-20° K + 55°C	
Poids	83 Kg	
Déverrouillage manuel	oui	
Fréquence d'utilisation	70%	

Lisse rectanuglière		
Long. Lisse	Ressort	Sup. Flexible
5 m	10,5 mm	oui
6 m	11 mm	oui
7 m	11,5 mm	oui
7,5 m	12,5 mm	oui

Lisse Linear		
Long. Lisse	Ressort	Sup. Flexible
5 m	10,5 mm	oui
6 m	11 mm	oui
7 m	11,5 mm	oui

Lisse laterale avec herse		
Long. Lisse	Ressort	Type de herse
5 m	11 mm	4,5 m
6 m	11,5 mm	5,5 m
7 m	12,5 mm	6,5 m

Remarque: La fréquence d'utilisation est valide seulement pour la première heure à température ambiante (20°C).

Dimensions d'encombrement (mm):

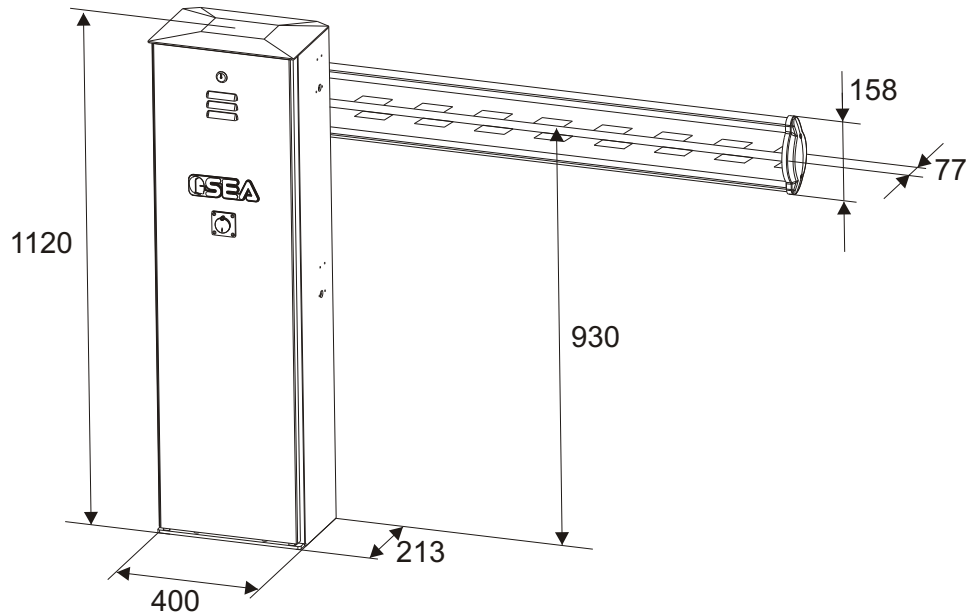

INSTRUCTIONS POUR L'INSTALLATION

1) Positionnement ressort vérin

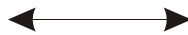

Barrière Fermeture à droite

Barrière Fermeture à gauche

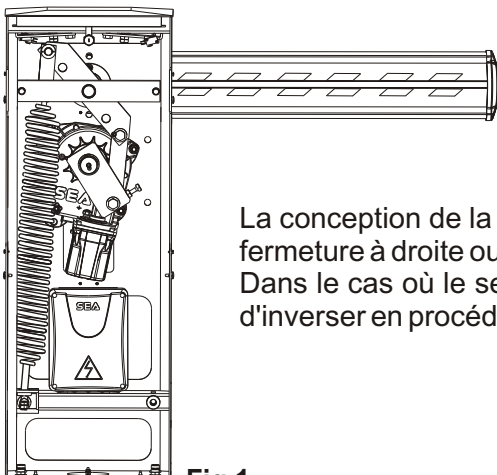

Fig.1

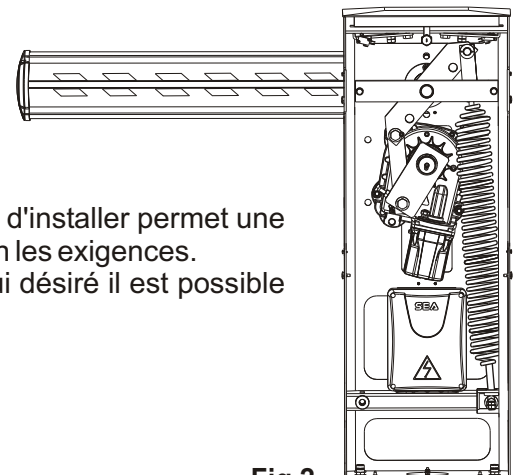
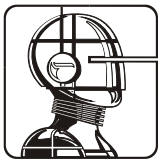

Fig.2

La conception de la barrière que vous êtes en train d'installer permet une fermeture à droite ou à gauche de la colonnette selon les exigences. Dans le cas où le sens de fermeture n'est pas celui désiré il est possible d'inverser en procédant comme suite.



N.B.: L'opérateur est livré de série comme dans Fig.1 (avec fermeture à droite).

Exemple:

Barrière avec fermeture à droite (Fig. 1)

Barrière avec fermeture à gauche (Fig. 2)

Avant d'installer le ressort vérifier le choix de la barrière, si avec fermeture à droite ou à gauche.
Si la barrière est avec fermeture à gauche il faut échanger la bielle de droite à gauche comme dans Fig.4 et Fig.5

N.B.: Avant d'effectuer cette opération il faut débloquer le motoréducteur comme en Fig. 19.

Une fois échangée la bielle serrer les vis de fixation de la même en lubrifiant le tout avec de la graisse (Utiliser la graisse DIN 51502 KP 2 N-20 - K 2 K-20).

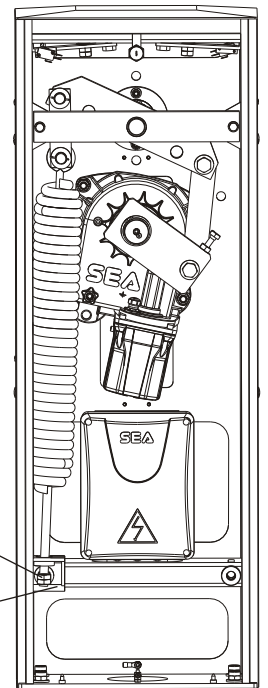

Fig. 3

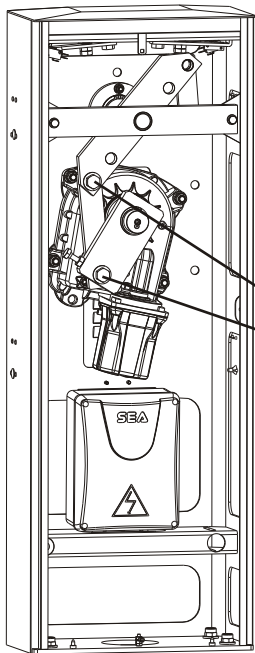

Fig. 4

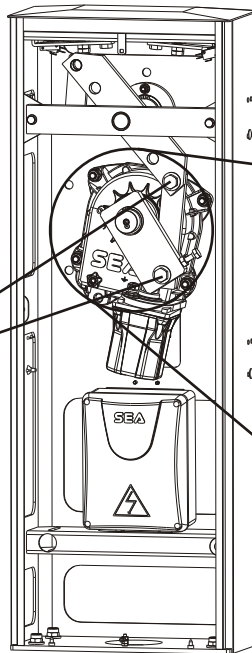

Fig. 5

Serrer
à 50 Nm Max

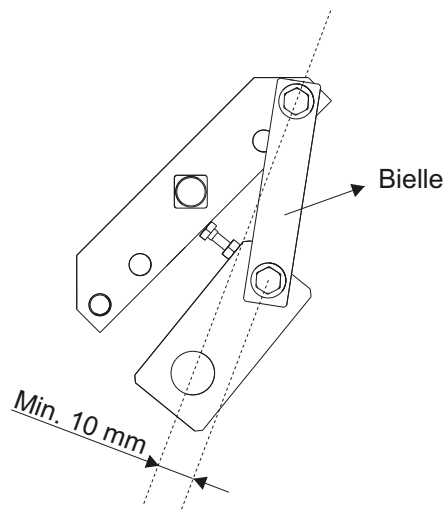
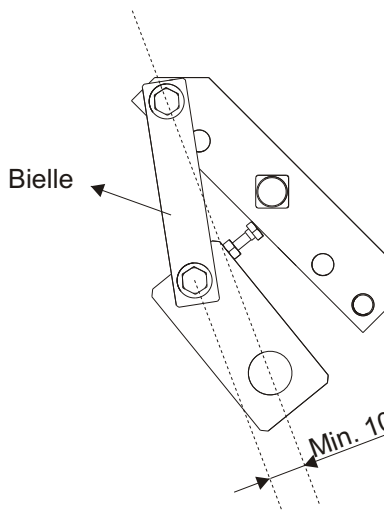
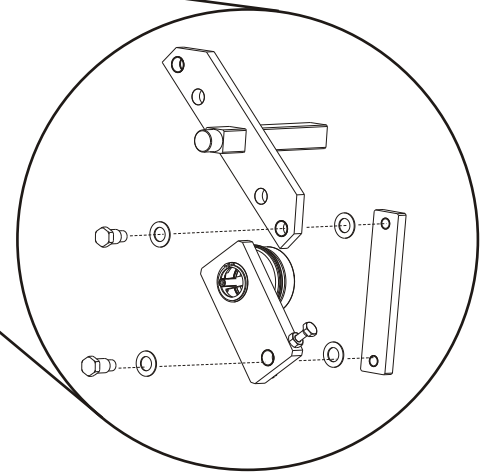
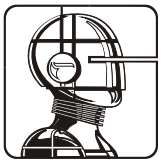

Fig. 6



2) Assemblage du ressort

Insérer le ressort dans le carter comme dans Fig.7.

Lubrifier avec
graisse pendant
l'assemblage

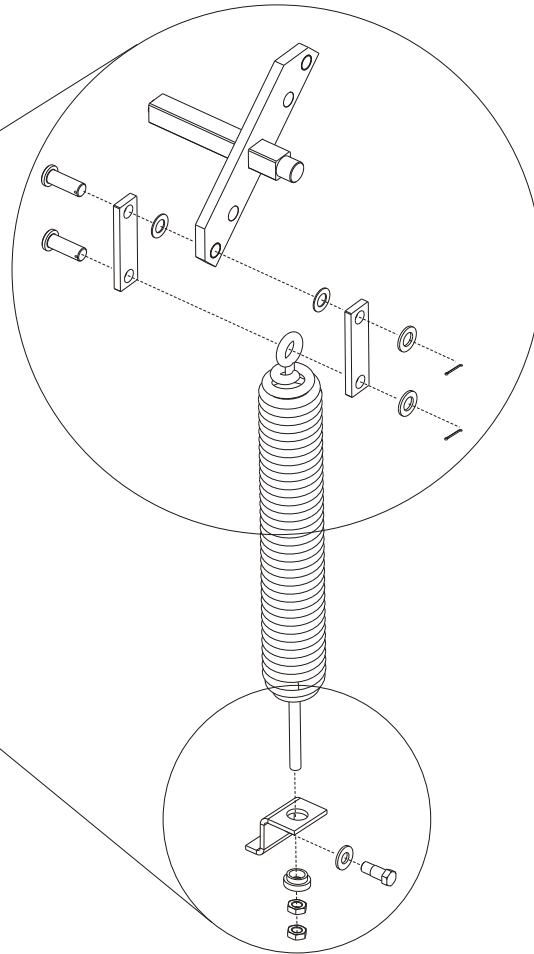

Fig. 7

3) Fixage de la plaque de fondation

- Effectuer sur le terrain une tranchée de 800x600x400 mm de profondeur.

- Elargir les agrafes de la plaque de fondation à 60° (Fig. 8).

- Remplir la tranchée avec béton R425 et positionner la plaque de fondation comme dans Fig. 8.

- Niveller soigneusement la plaque

* La plaque est fournie avec un trou central pour le passage des câbles électriques, cependant, avant de remplir la tranchée avec le béton, assurer vous que sur le trou il y a une gaine pour câbles électriques à norme.

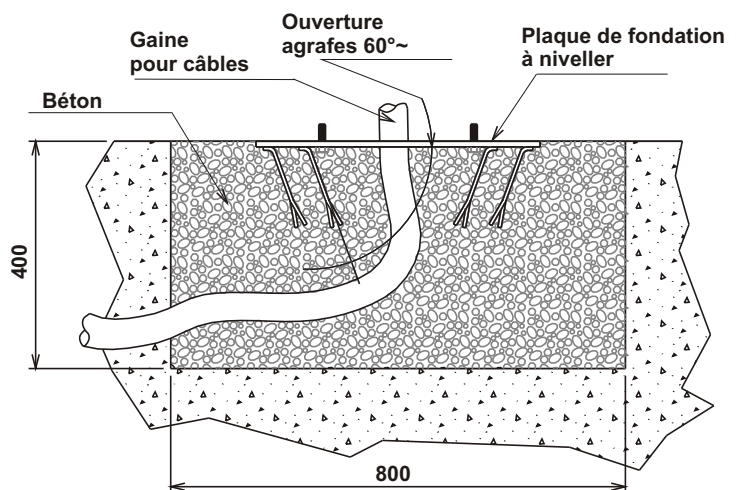
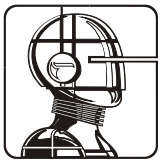

Fig. 8



4) Fixage de la colonnette sur plaque de fondation

- Positionner la colonnette en faisant correspondre les trous à la base avec les vis qui sortent de la plaque de fondation.
- S'assurer que la gaine pour câbles est passée parmi le trou grand à la base de la colonnette.
- Fixer la colonnette à la plaque de fondation vissant soigneusement les écrous et les rondelles fournis.

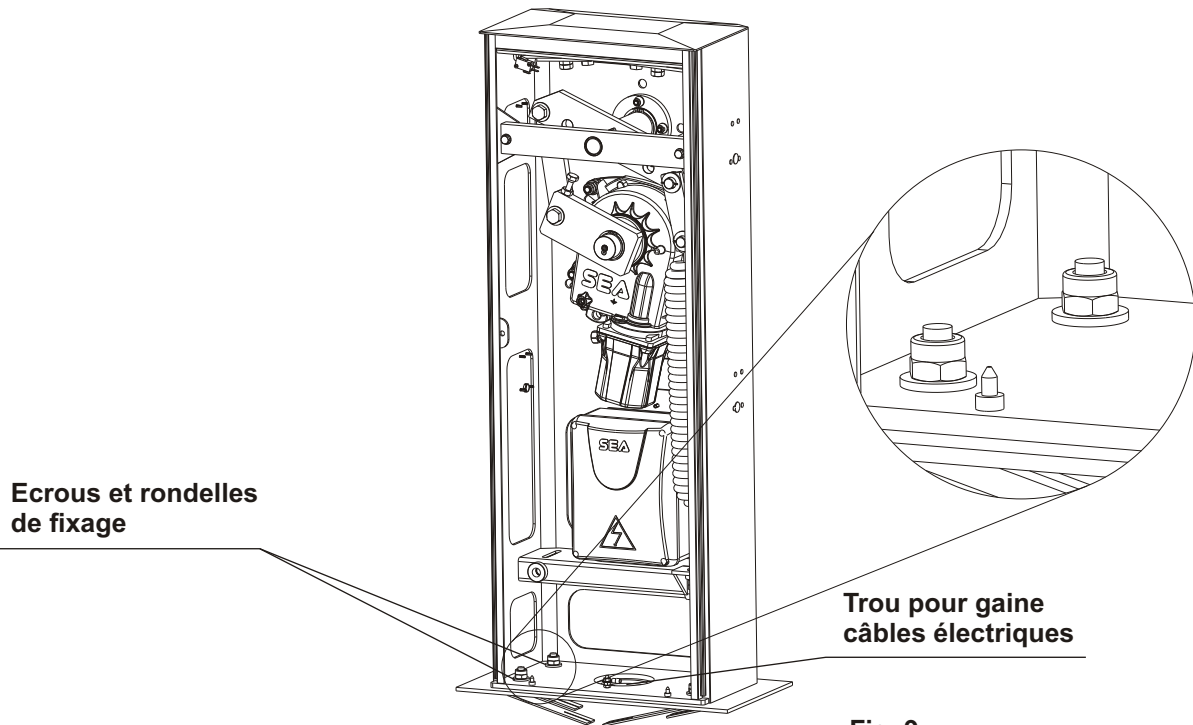

Fig. 9

5) Assemblage de la lisse centrale avec fourche (Fig. 10)

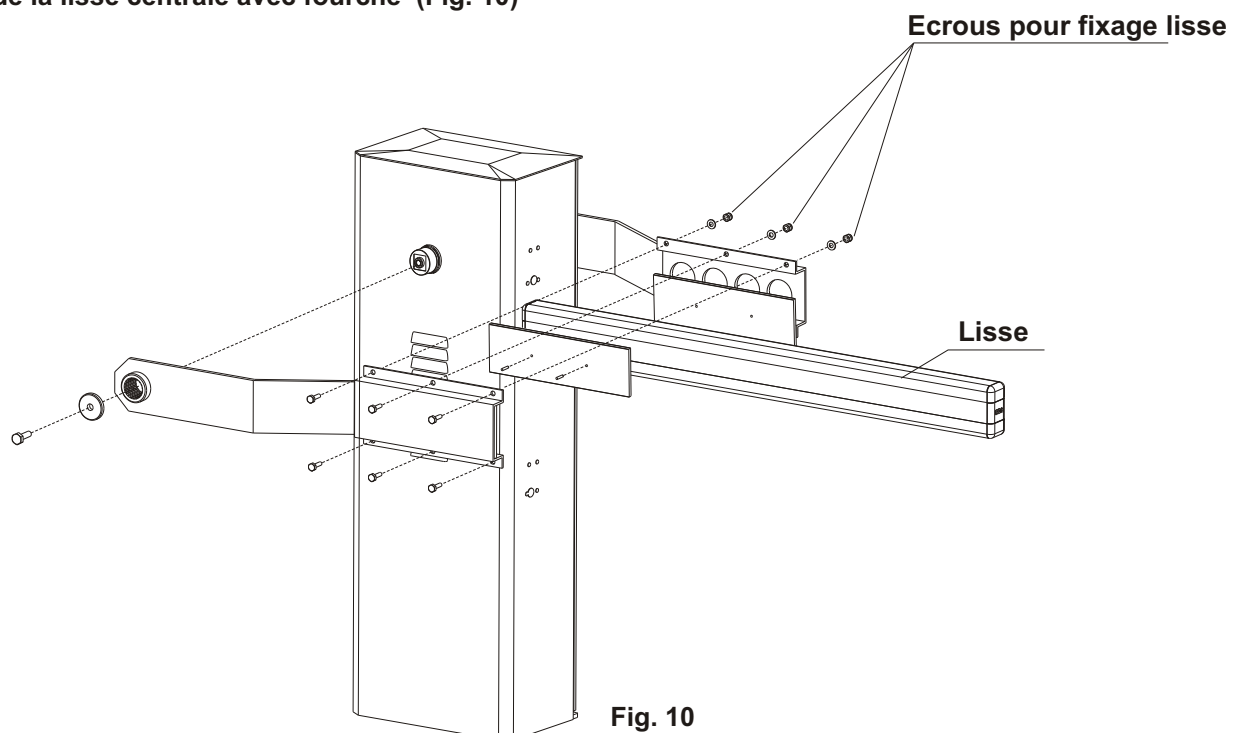
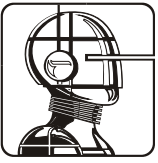

Fig. 10



6) Assemblage de la lisse (Fig. 11)

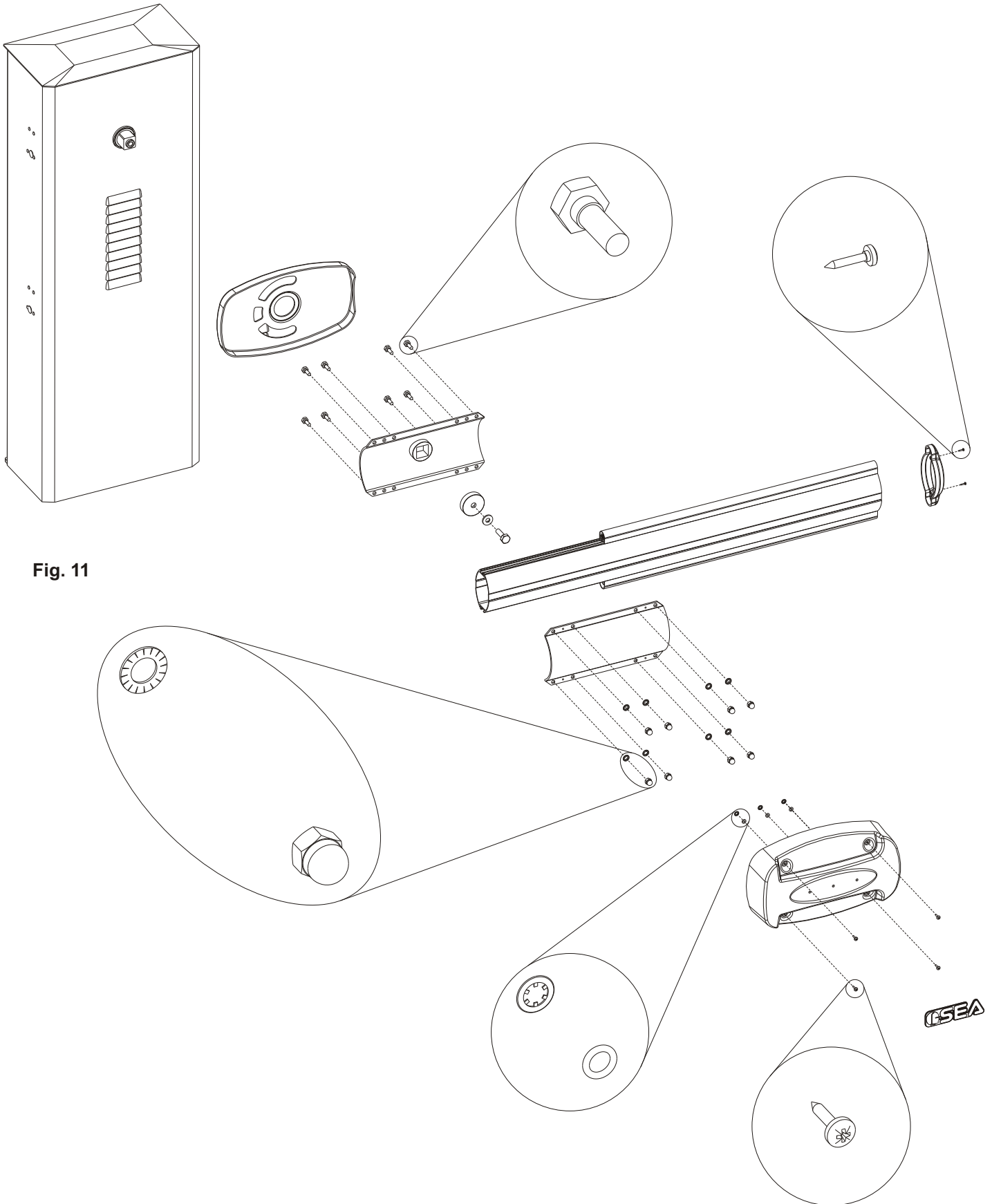
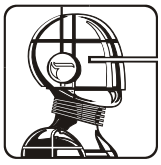

Fig. 11



7) Assemblage de la herse sur la lisse

N.B.: La herse peut être installée seulement sur la lisse latérale

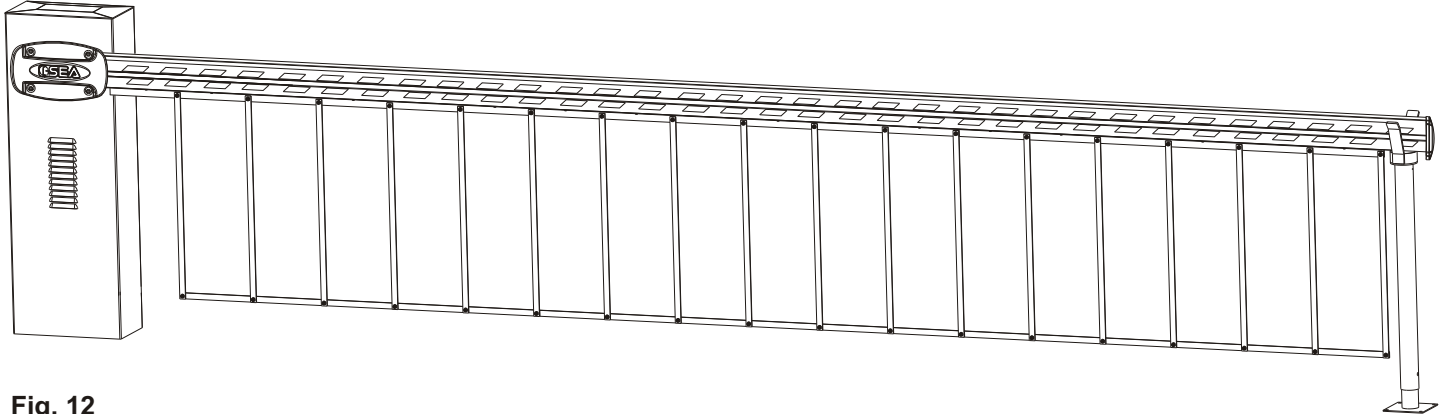

Fig. 12

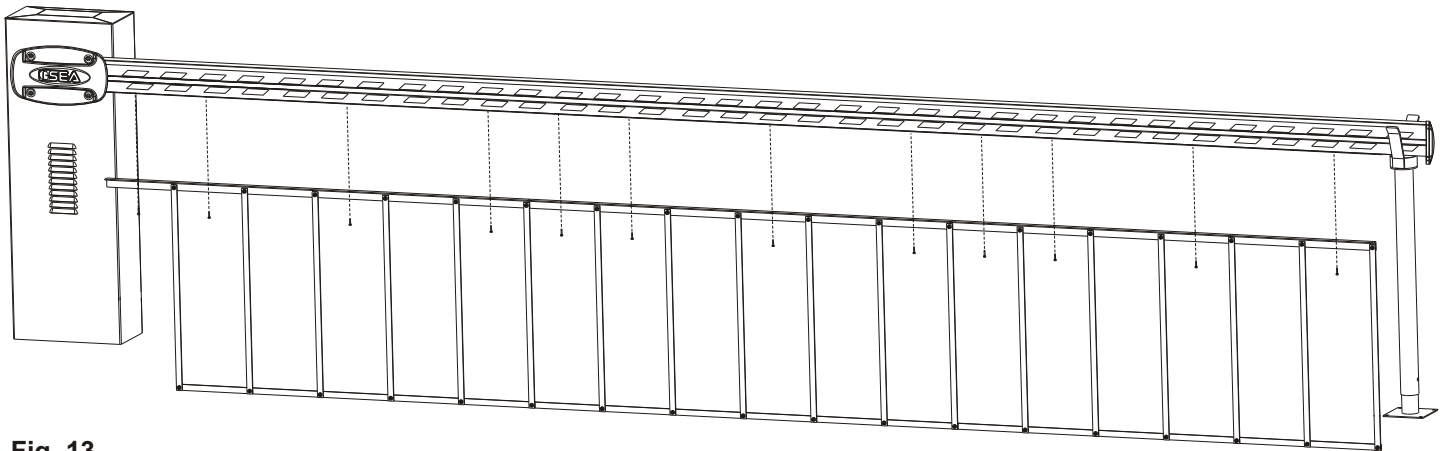

Fig. 13

8) Equilibrage de la lisse

- Déverrouiller le motoréducteur avec la vis de déverrouillage à ce que la lisse est libre d'être ouverte ou fermée manuellement.
- Positionner la lisse à 45° et exécuter l'équilibrage avec les écrous de Fig. 14.
On obtient le correct équilibrage de la lisse s'elle est arrêtée et positionnée à 45° et l'opérateur est débloqué.
- Dévisser ou visser l'écrou de tension du ressort jusqu'à atteindre le point d'équilibrage à 45° (Fig. 14).
- Après, fixer l'écrou tire ressort avec le contre-écrou et refixer le motoréducteur.

9) Alimentation de la lisse

A ce point la barrière peut être alimenté.

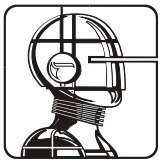

10) Nivellement de la lisse

Important: cette opération doit être effectuée seulement dans le cas où la lisse, à fin de course, ne reste pas parfaitement en position horizontale (en fermeture) ou verticale (en ouverture).

- Déverrouiller l'opérateur avec la vis de déverrouillage à ce que la lisse est libre d'être ouverte et fermée manuellement.
- Déverrouiller les vis de fin de course en dévissant les écrous de serrage sur le fin de course (Fig. 15).
- Dévisser ou visser les vis de fin de course jusqu'au point où la lisse se ferme en position parfaitement verticale en ouverture et en position parfaitement horizontale en fermeture (Fig. 15).
- Après, fixer les vis de fin de course en serrant les écrous de serrage sur le fin de course et bloquer l'opérateur.

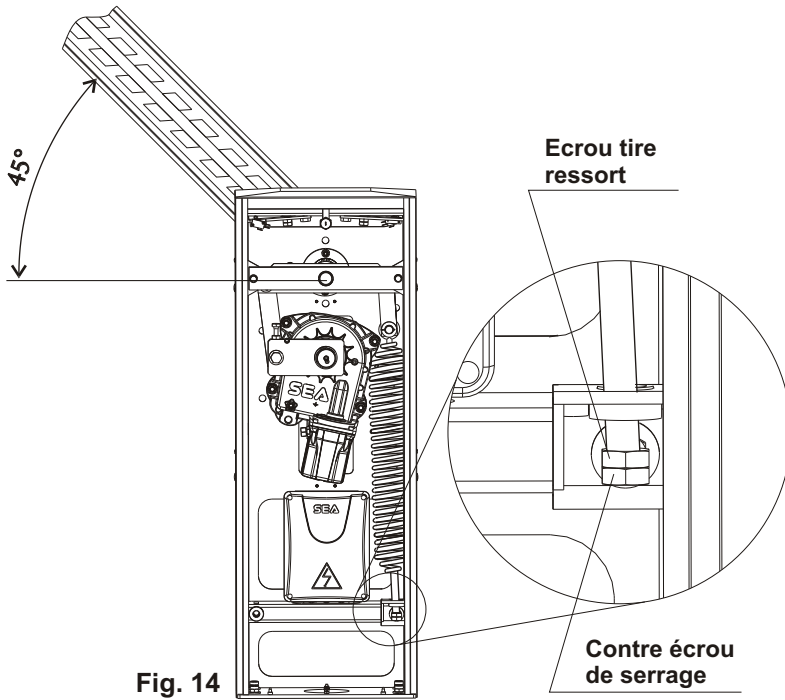

Fig. 14

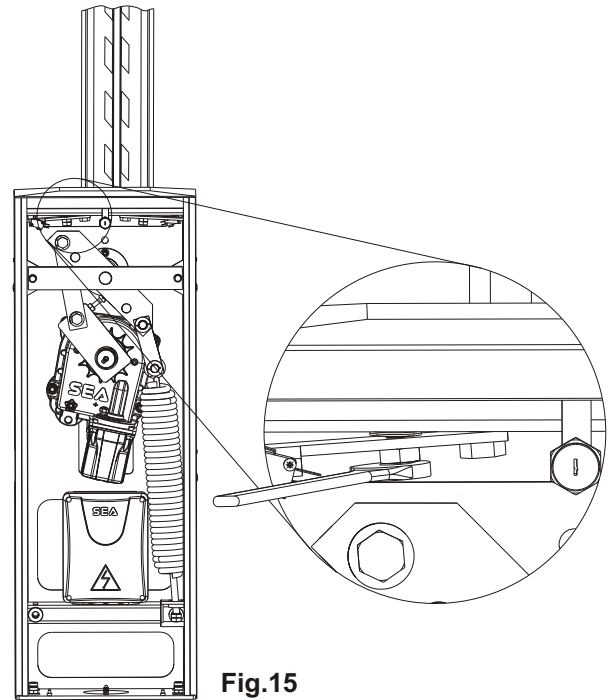

Fig. 15

11) Nivelage de la lisse centrale avec fourche

Extraire les vis B, successivement les vis C (Fig. 16). Procédez comme décrit dans la section précédente.

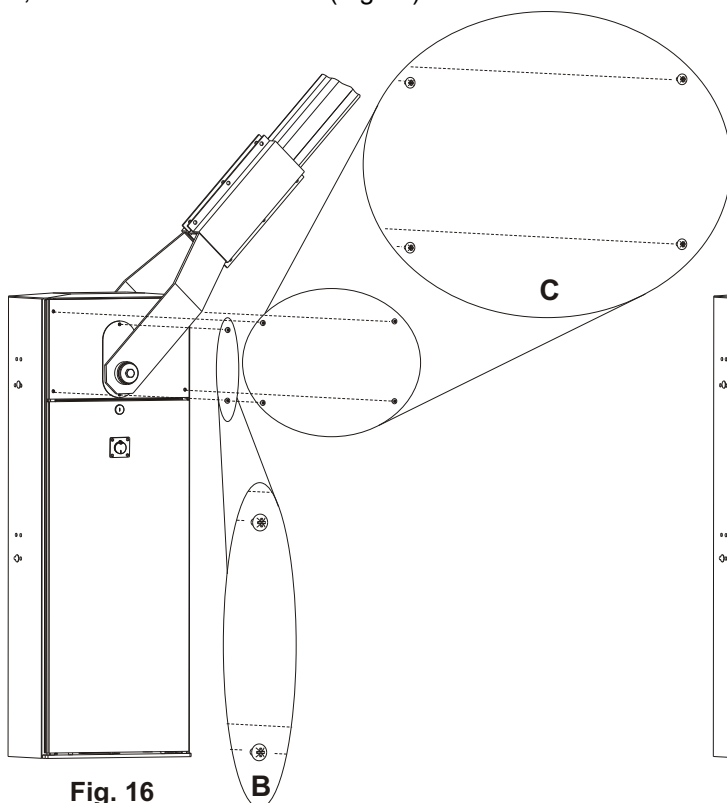

Fig. 16

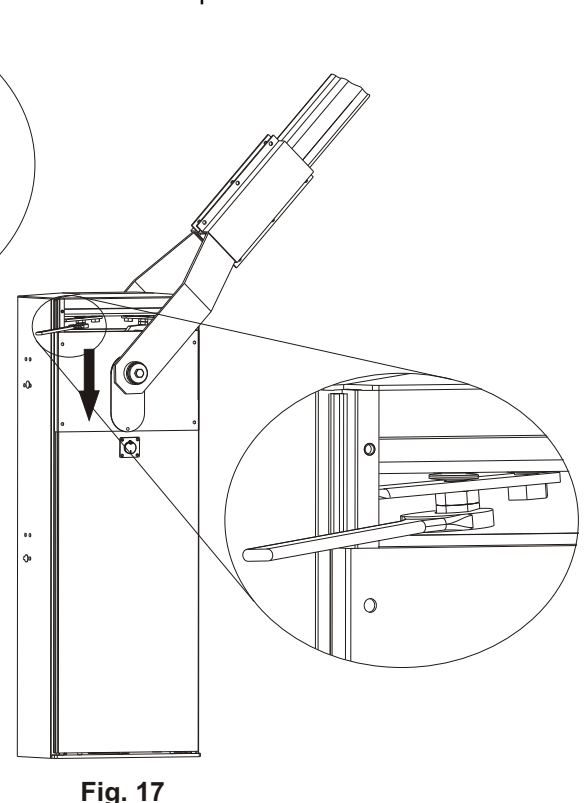
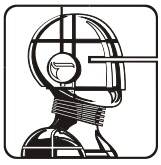

Fig. 17



12) Installation typique

Dans Fig. 18 il y est représentée synthétiquement l'installation électrique qui doit être construite autour de la barrière. Les deux numéros reportés en correspondance des câbles électriques indiquent respectivement la quantité des câbles et leurs section.

Légende:

- 1) Armoire électronique
- 2) Photocellule récepteur
- 3) Photocellule émetteur
- 4) Poussoir à clef
- 5) Récepteur radio
- 6) Lampe clignotante
- 7) Tableau de commande pour l'intérieur
- 8) Interrupteur différentiel

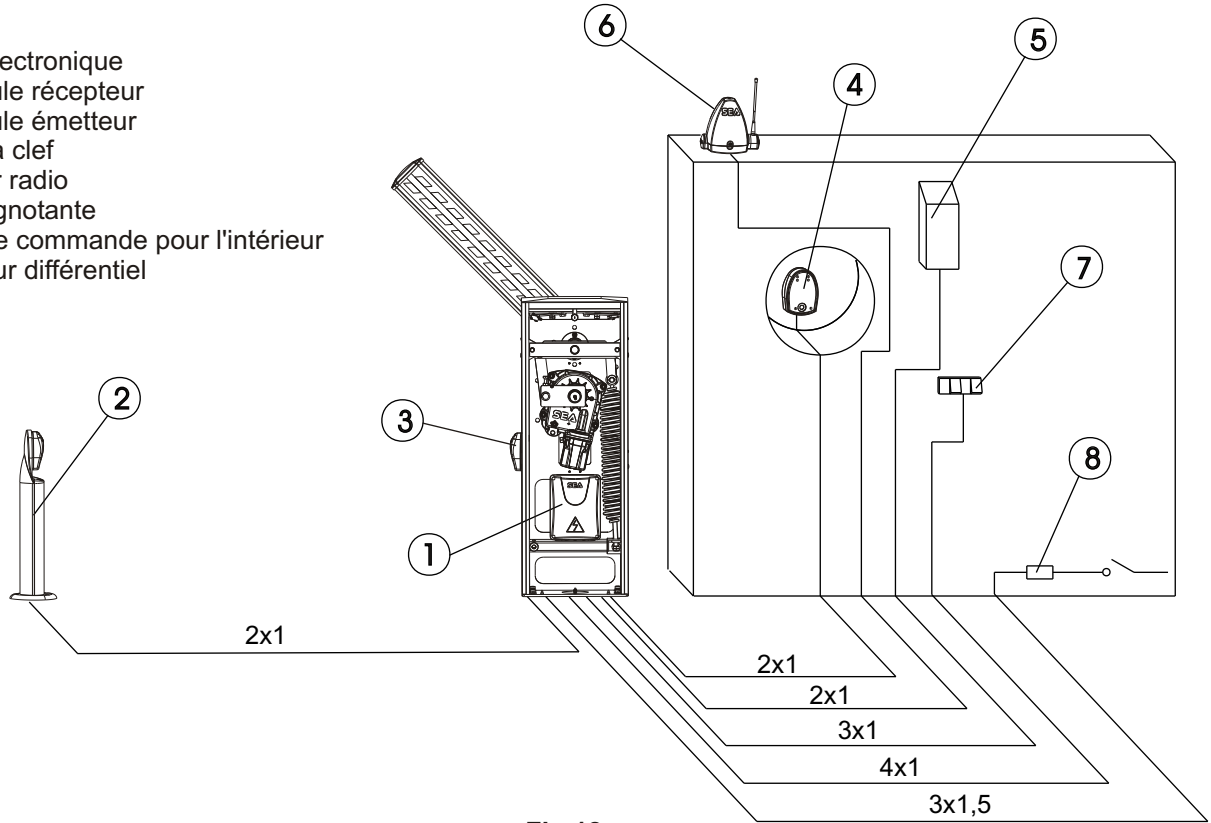

Fig.18

13) Accessoires pour STORM



POUSSOIR A CLEF



PHOTOCELLES



HERSE (SEULEMENT LISSE LATERALE)



CLIGNOTEUR



SUPPORT
A FOURCHE
FIXE



SUPPORT
A FOURCHE
REGLABLE



* SUP. FLEXIBLE
(SEUELEMENT LISSE)

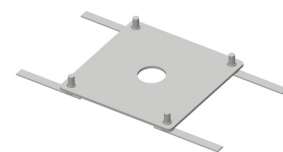

CONTREPLAQUE
POUR SUPPORT
A FOURCHE

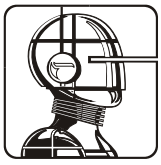

Partie pour l'utilisateur et l'installateur

14) Système de déverrouillage

Pour déverrouiller opérer comme suit:

- Ouvrir le boîtier et insérer la clef
- Tourner dans le sens des aiguilles d'une montre jusqu'au déverrouillage de l'opérateur.

Pour rebloquer opérer comme suit:

- Tourner la clef dans le sens inverse des aiguilles d'une montre jusqu'à la butée
- Remuer manuellement la lisse jusqu'à son regreffage
- Refermer le boîtier

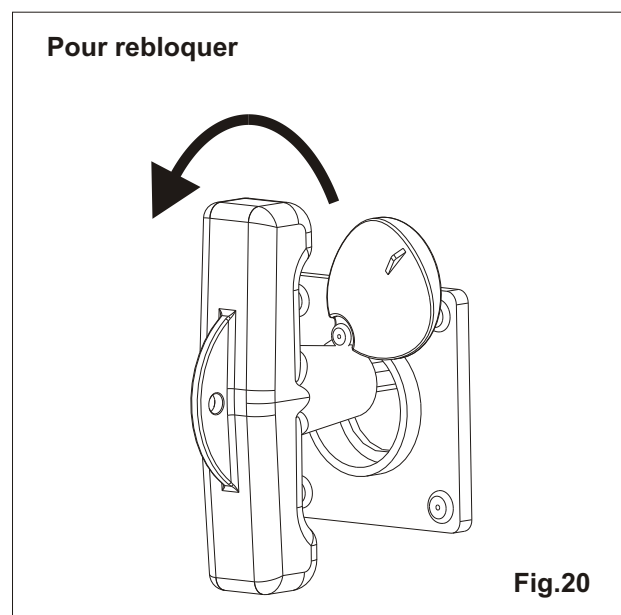
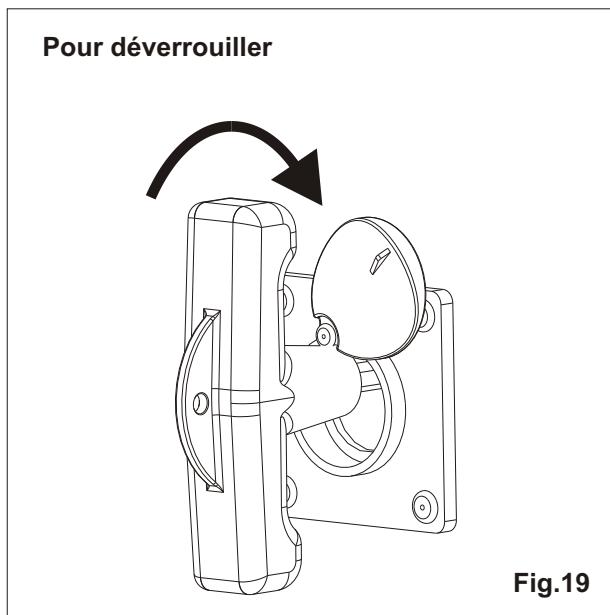

ENTRETIEN PERIODIQUE

Vérifier la fonction du déverrouillage	Annuel
Lubrifier toutes les parties en mouvement	Annuel
Vérifier l'efficacité du ressort (équilibrage)	Annuel
Contrôler les vis de fixation de la lisse, du balancier et du carter	Annuel
Vérifier l'intégrité des câbles de connexions	Annuel

Toutes les opérations décrites au-dessus, doivent être exécutées exclusivement par un installateur autorisé.

VERIFICATION INITIALE ET MISE EN SERVICE

Après avoir installée correctement (selon le présent manuel) le produit STORM, et après avoir évalué tous les risques résidus que peuvent venir dans quelque installation, **il faut vérifier l'automatisme pour garantir la max. sécurité** en respectant les lois et les normes du secteur. La vérification doit être effectuée selon la norme **EN 12445** contenant les méthodes de preuve pour la vérification des automatismes pour portails respectant les limites formulées dans la norme **EN 12453**.



Partie pour l'utilisateur et l'installateur

AVERTISSEMENTS

L'installation électronique et le choix de la logique de fonctionnement doivent respecter les règles en vigueur. Tenir séparés les câbles de puissance (moteur, alimentation) de ceux de commande (poussoirs, photocellules, radio ecc.). Pour éviter des interférences il est préférable d'utiliser deux gaines séparées.

Nota: Pour une installation correcte utiliser des "gardes-câbles" et/ou des "raccordes gaine/boîte" à proximité de la boîte de l'armoire (là où prévu) afin de protéger les câbles d'interconnexion contre les efforts de traction.

N.B. La barrière n'est pas équipée avec le dispositif de demi-tour en cas d'obstacle. Dans le cadre des normes EN 12453 et EN 12445 il est opportun d'insérer des dispositifs extérieurs à elle.

DESTINATION D'UTILISATION

L'opérateur STORM a été désigné exclusivement pour l'automatisation des barrières.



RECHANGES

Envoyer demandes pour pièces de rechange à:
SEA s.r.l. ZONA Ind.le, 64020 S.ATTO Teramo Italia.

SECURITE ET COMPATIBILITE ENVIRONNEMENT

Ne pas disperser dans l'environnement le matériel d'emballage du produit et/ou des circuits.

EMMAGASINAGE

TEMPERATURE D'EMMAGASINAGE			
T _{min}	T _{max}	Humidité _{min}	Humidité _{max}
-40°C 	+80°C 	5% pas condensant	90% pas condensant

Les déplacements du produits doivent être effectués avec des moyens appropriés.

MISE HORS SERVICE ET ENTRETIEN

L'enlèvement et/ou la mise en dehors service et/ou entretien de l'opérateur STORM doivent être effectués seulement et exclusivement par le personnel autorisé et expert.

LIMITE DE GARANTIE

Pour la garantie voir les Conditions de Vente reportées dans la liste de prix officielle SEA.

N.B. LE CONSTRUCTEUR NE PEUT PAS ETRE CONSIDERE RESPONSABLE POUR EVENTUELS DOMMAGES CAUSES PAR UTILISATIONS IMPROPRES, ERRONEES OU IRRATIONNABLES.

La SEA se réserve le droit d'apporter des modifications ou des variations sur ses produits et/ou au présent manuel si elle le retient nécessaire.

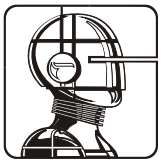

Partie pour l'utilisateur et l'installateur

PREDISPOSITION

Lire attentivement le manuel d'installation car il fournit des indications importantes concernant la sécurité, l'installation, l'utilisation et l'entretien.

L'installation, l'entretien, la réparation, les contrôles et la mise hors service éventuelle du produit doit être exécuté exclusivement par personnel qualifié.

Il est très important pour la sécurité des personnes d'exécuter attentivement tous les avertissements et les instructions présentes dans ce manuel. Une installation erronée ou l'usage erroné du produit peut causer des graves dommages aux personnes. La longueur max. des câbles d'alimentation entre l'armoire et les moteurs ne doit pas être supérieure à 10m, utiliser des câbles avec section 2,5 mm².

Utiliser des branchements avec des câbles en isolement double (câbles avec gaine) jusque aux environs immédiats des bornes spécialement pour le câble d'alimentation (230V~).

L'appareil n'est pas destiné à être utilisé par personnes (enfants compris) dont les capacités physiques, sensorielles ou mentales sont réduites, ou avec manque d'expérience ou de connaissance, à moins qu'elles aient pu bénéficier, par l'intermédiaire d'une personne responsable de leur sécurité, d'une surveillance ou d'instructions concernant l'usage de l'appareil. Les enfants doivent être surveillés pour s'assurer qu'ils ne jouent pas avec l'appareil.

Prévoir sur le réseau d'alimentation de l'automatisme un dispositif qu'assure la déconnexion complète omnipolaire du réseau, avec une distance d'ouverture des contacts en chaque pôle d'au moins 3 mm. Ces dispositifs de disconnexion doivent être prévus dans le réseau d'alimentation conformément aux règles d'installation et ils doivent être réuni directement aux bornes d'alimentation.

Il est nécessaire de tenir éloignés de manière adéquate (au moins 2.5 mm en l'air) les conducteurs en basse tension (230V~) des conducteurs en très basse tension de sécurité (SELV) ou utiliser une gaine proportionnée qui fournit un isolement supplémentaire avec une épaisseur d'au moins 1 mm.

Faire attention en phase d'installation à ce que les câbles d'alimentation et d'interconnexion ne puissent pas entrer en contact avec des bouts pointus ou tranchants.

Écouler les matériels d'emballage (plastique) carton, polystyrène, etc., en respectant les lois en vigueur. Ne pas laisser sachets de nylon et polystyrène à la portée des enfants.

Conserver les instructions en les joignant au dossier technique pour consultations futures.

Ce produit a été projeté et construit exclusivement pour le but indiqué dans cette documentation. Les utilisations non indiquées dans cette documentation pourraient être source de dommages au produit et source de danger.

SEA décline toute responsabilité derivant de l'usage impropre ou différent de ce pour lequel il est destiné et indiqué dans la documentation présente.

Ne pas installer le produit en atmosphère explosive.

SEA décline toute responsabilité de l'inobservance de la bonne technique dans la construction des fermeture (portes, portails, ecc.) ainsi que des déformations qui pourraient se vérifier pendant l'usage.

Enlever l'alimentation électrique avant n'importe quelle l'intervention sur l'installation. Déconnecter aussi les éventuelles batteries tampon si présentes.

Vérifier si l'installation de terre est réalisée correctement: connecter toutes les pièces métalliques de la fermeture (portes, portails, etc.) et tous les composants de l'installation pourvus de borne de terre.

Appliquer tous les dispositifs de sécurité (photocellules, tranches sensibles, etc.) nécessaires à la protection de la zone de dangers d'écrasement, acheminement, coupes.

SEA décline toute responsabilité aux buts de la sécurité et du bon fonctionnement de l'automatisme si employés des composants d'autres producteurs.

Utiliser exclusivement pièces originales pour n'importe quel entretien ou réparation.

Ne pas exécuter de modifications aux composants de l'automatisme sans autorisation expresse de SEA.

Informez l'utilisateur de l'installation en ce qui concerne les systèmes de contrôle appliqués et l'exécution de l'ouverture manuelle en cas d'urgence.

Tout ce que n'est pas expressement prévu dans ces instructions n'est pas permis.

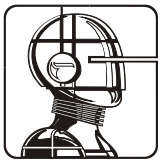

TERMS OF SALES

EFFICACY OF THE FOLLOWING TERMS OF SALE: the following general terms of sale shall be applied to all orders sent to SEA srl. All sales made by SEA to all costumers are made under the prescription of this terms of sales which are integral part of sale contract and cancel and substitute all apposed clauses or specific negotiations present in order document received from the buyer.

GENERAL NOTICE The systems must be assembled exclusively with SEA components, unless specific agreements apply. Non-compliance with the applicable safety standards (European Standards EM12453 – EM 12445) and with good installation practice releases SEA from any responsibilities. SEA shall not be held responsible for any failure to execute a correct and safe installation under the above mentioned standards.

1) PROPOSED ORDER The proposed order shall be accepted only prior SEA approval of it. By signing the proposed order, the Buyer shall be bound to enter a purchase agreement, according to the specifications stated in the proposed order.

On the other hand, failure to notify the Buyer of said approval must not be construed as automatic acceptance on the part of SEA.

2) PERIOD OF THE OFFER The offer proposed by SEA or by its branch sales department shall be valid for 30 solar days, unless otherwise notified.

3) PRICING The prices in the proposed order are quoted from the Price List which is valid on the date the order was issued. The discounts granted by the branch sales department of SEA shall apply only prior to acceptance on the part of SEA. The prices are for merchandise delivered ex-works from the SEA establishment in Teramo, not including VAT and special packaging. SEA reserves the right to change at any time this price list, providing timely notice to the sales network. The special sales conditions with extra discount on quantity basis (Qx, Qx1, Qx2, Qx3 formula) is reserved to official distributors under SEA management written agreement.

4) PAYMENTS The accepted forms of payment are each time notified or approved by SEA. The interest rate on delay in payment shall be 1.5% every month but anyway shall not be higher than the max. interest rate legally permitted.

5) DELIVERY Delivery shall take place, approximately and not peremptorily, within 30 working days from the date of receipt of the order, unless otherwise notified. Transport of the goods sold shall be at Buyer's cost and risk. SEA shall not bear the costs of delivery giving the goods to the carrier, as chosen either by SEA or by the Buyer. Any loss and/or damage of the goods during transport, are at Buyer's cost.

6) COMPLAINTS Any complaints and/or claims shall be sent to SEA within 8 solar days from receipt of the goods, proved by adequate supporting documents as to their truthfulness.

7) SUPPLY The concerning order will be accepted by SEA without any engagement and subordinately to the possibility to get it's supplies of raw material which is necessary for the production; Eventual completely or partially unsuccessful executions cannot be reason for complains or reservations for damage. SEA supply is strictly limited to the goods of its manufacturing, not including assembly, installation and testing. SEA, therefore, disclaims any responsibility for damage deriving, also to third parties, from non-compliance of safety standards and good practice during installation and use of the purchased products.

8) WARRANTY The standard warranty period is 12 months. This warranty time can be extended by means of expedition of the warranty coupon as follows:

SILVER: The mechanical components of the operators belonging to this line are guaranteed for 24 months from the date of manufacturing written on the operator.

GOLD: The mechanical components of the operators belonging to this line are guaranteed for 36 months from the date of manufacturing written on the operator.

PLATINUM: The mechanical components of the operators belonging to this line are guaranteed for 36 months from the date of manufacturing written on the operator. The base warranty (36 months) will be extended for further 24 months (up to a total of 60 months) when it is acquired the certificate of warranty which will be filled in and sent to SEA s.r.l. The electronic devices and the systems of command are guaranteed for 24 months from the date of manufacturing. In case of defective product, SEA undertakes to replace free of charge or to repair the goods provided that they are returned to SEA repair centre. The definition of warranty status is by unquestionable assessment of SEA. The replaced parts shall remain propriety of SEA. Binding upon the parties, the material held in warranty by the Buyer, must be sent back to SEA repair centre with fees prepaid, and shall be dispatched by SEA with carriage forward. The warranty shall not cover any required labour activities.

The recognized defects, whatever their nature, shall not produce any responsibility and/or damage claim on the part of the Buyer against SEA. The guarantee is in no case recognized if changes are made to the goods, or in the case of improper use, or in the case of tampering or improper assembly. Furthermore, the warranty shall not apply if SEA products are partly or completely coupled with non-original mechanical and/or electronic components, and in particular, without a specific relevant authorization, and if the Buyer is not making regular payments. The warranty shall not cover damage caused by transport, expendable material, faults due to non-conformity with performance specifications of the products shown in the price list. No indemnification is granted during repairing and/or replacing of the goods in warranty. SEA disclaims any responsibility for damage to objects and persons deriving from non-compliance with safety standards, installation instructions or use of sold goods.

9) RESERVED DOMAIN A clause of reserved domain applies to the sold goods; SEA shall decide autonomously whether to make use of it or not, whereby the Buyer purchases propriety of the goods only after full payment of the latter.

10) COMPETENT COURT OF LAW In case of disputes arising from the application of the agreement, the competent court of law is the tribunal of Teramo. SEA reserves the faculty to make technical changes to improve its own products, which are not in this price list at any moment and without notice. SEA declines any responsibility due to possible mistakes contained inside the present price list caused by printing and/or copying. The present price list cancels and substitutes the previous ones. The Buyer, according to the law No. 196/2003 (privacy code) consents to put his personal data, deriving from the present contract, in SEA archives and electronic files, and he also gives his consent to their treatment for commercial and administrative purposes. Industrial ownership rights: once the Buyer has recognized that SEA has the exclusive legal ownership of the registered SEA brand, he will commit himself to use it in a way which does not reduce the value of these rights, he won't also remove, replace or modify brands or any other particularity from the products. Any kind of replication or use of SEA brand is forbidden as well as of any particularity on the products, unless preventive and expressed authorization by SEA.

In accomplishment with art. 1341 of the Italian Civil Law it will be approved expressly clauses under numbers:

4) PAYMENTS - 8) GUARANTEE - 10) COMPETENT COURT OF LAW



FRANÇAIS

CONSEILS GENERAUX POUR UNE INSTALLATION SÛRE ET CORRECTE DES AUTOMATIONS D'OUVERTURE DE PORTES ET PORTAILS

INTRODUCTION

Cher client,

ce manuel vous donnera toutes les indications possibles pour une utilisation correcte des systèmes automatiques pour l'ouverture des portes et portails, vous conseillera à l'égard des manières et des destinations d'emploi, vous permettra l'exécution d'une maintenance appropriée et vous donnera toutes les instructions de sécurité nécessaires.

On recommande une lecture diligente de ce manuel à la fin d'une plus grande sécurité. Les produits SEA que vous avez acheté et ce manuel sont conformes à la Directive Machines (2006/42/CE et modifications suivantes), Basse Tension (2006/95/CE) et Compatibilité Électromagnétique (2004/108/CE).

Avant de commencer n'importe quel travail, vous devez être sûrs d'avoir compris tout ce qui est contenu dans ce manuel. Pour toutes les incompréhensions que vous pouvez avoir dans la lecture ou pour d'autres informations adressez vous à notre représentant ou à notre Assistance Téléphonique; ils seront capables de vous donner toutes les indications desquelles vous avez besoin. Une lecture attentive de ce manuel est nécessaire avant de procéder à l'installation des produits SEA; éventuellement il est nécessaire une seconde lecture avant de la mise en service pour avoir l'assurance d'un montage correct et pour vérifier (en toute sécurité) le bon fonctionnement de l'automatisme que vous avez installé.

Rappelez vous qu'une installation correcte, faite selon toutes les règles de l'art, et suivie par des épreuves fonctionnelles est le premier pas pour une utilisation très longue de Votre produit sans ruptures et, surtout, pour agir en complète sécurité. Ce manuel est partie intégrante de l'automatisme et doit être gardé dans un lieu que vous connaissez avec une bonne possibilité de le trouver pendant toute la vie de l'automatisme même. De plus il constitue la guide de référence pour une précise mise en œuvre des produits SEA; donc l'exécutant du travail d'installation est tenu à une observation scrupuleuse de ce qui est mentionné dans ce volume. L'observation des instructions et des données du manuel est nécessaire aussi bien pour la réalisation d'un travail sûr et conforme aux normes et directives en vigueur que pour la livraison d'une installation fonctionnelle à l'utilisateur final.

Les produits SEA que vous avez acheté doivent être utilisés seulement et exclusivement pour automatiser portes, portails, vantaux et barrières; tous les autres usages différents de tout ce qui est au-dessus explicité et permis, ou toutes les initiatives personnelles de l'installateur ne pas expressément autorisées par la SEA S.r.l. qui ne rentrent pas dans les instructions de ce manuel, déchargerons le fabricant de toutes les responsabilités.

La SEA S.r.l. met à disposition des installateurs son Service d'Assistance Technique Téléphonique Clients pour tous les renseignements à l'égard du contenu de ce manuel et pour informations sur éventuels cours de formation et/ou entraînement.

CONSEILS GENERAUX

Avant l'installation vous assurez que le produit n'ait pas essuyé des dommages qui peuvent compromettre son montage ou la sécurité de fonctionnement. En général contrôlez que tout le matériel de l'emballage soit présent et particulièrement soyez sûrs de posséder tous les matériaux pour la fixation. Pour ce contrôle on renvoie aux instructions et à les notes détaillées d'installation de chaque automatisme.

Vous assurez que la structure sur laquelle le produit sera installé ait suffisantes caractéristiques de résistance aux efforts (par exemple dus à l'action du vent sur la surface du portail ou du produit automatisé) et permette une bonne prise aux ancrages.

La SEA S.r.l. interdit formellement l'installation sur n'importe quel mur qui menace ruine, fragile ou facilement désagrégeable et de toute façon sur tous les murs ou les supports qui ne garantissent pas la résistance aux efforts donnés par le produit ou son soutien.

Si vous avez l'impression que le mur n'est pas si résistant, consultez un technicien pour tous les éclaircissements nécessaires.

Le lieu où doit être installé le produit ne doit pas présenter des caractéristiques d'incompatibilité avec le produit même comme, par exemple, la formation de glace en hiver ou l'exposition directe aux agents corrosifs et similaires.

Caractéristiques ultérieures du lieu d'installation (par exemple les espaces minimum nécessaires, les distances à garder, etc.) sont remises directement dans les instructions d'installation de chaque automatisme ou dans les normes du secteur.

Caractéristiques ultérieures pour une installation correcte (par exemple schémas de connexions électriques) sont remises généralement dans les instructions d'installation de chaque automatisme ou dans les schémas annexes.

L'installation du produit doit être exécutée exclusivement par personnel spécialisé.

Toutes les installations nécessaires doivent être exécutées par les respectifs techniciens qui devront relâcher la documentation prévue par les lois en vigueur. Rappelez-vous que l'automatisme que vous irez installer sera une machine à tous les effets et cependant sujet aux Directives Machines 2006/42/CE et modifications suivantes.

Avant de brancher le tableau de distribution de force motrice au réseau, s'assurer que les données de la plaque soient correspondantes à celles du réseau de distribution électrique et que le débit électrique soit proportionnée à la puissance maximum de l'équipement. Vérifier en outre que la section des câbles de l'installation soit propre à la puissance drainée par l'appareil.

La sécurité électrique du produit manufacturé est rattrapé seulement quand le même est correctement branché à une installation efficace de mise à la terre exécutée selon ce qu'on prévoit les normes de sécurité en vigueur. C'est nécessaire vérifier ces qualités requises et si vous avez l'impression, demander un contrôle de l'installation de la part de personnel qui soit professionnellement qualifié. Le constructeur ne peut pas être considéré responsable pour dommages éventuels dus à l'absence de la mise à la terre de l'installation.

Dans tous les cas n'est pas permise l'installation en présence des enfants, de personnes inexpertes ou non suffisamment préparée pour le travail à faire.

La Maison SEA S.r.l. interdit expressément tous les réglages, modification ou autre choses aux points d'ancrage du produit et au produit même exécutée par n'importe quelle personne non autorisée par la même SEA S.r.l.

Ancrages supplémentaires éventuels ou modifications qui se rendent nécessaires, doivent être spécifiées directement à la SEA S.r.l., en remettant les dessins qui indiquent les modifications demandées.



Seulement après avoir reçu une éventuelle autorisation écrite de la part de la SEA S.r.l., est possible la continuation de l'installation du produit. En l'absence de cette autorisation écrite, la SEA S.r.l. décline toutes ses responsabilités pour les erreurs dans le montage ou pour défaillance du produit.

Une installation incorrecte peut provoquer dommages à personnes, animaux ou choses, pour lesquels le constructeur ne peut pas être considéré responsable.

Autres conditions et détails sont réportés directement dans la norme UNI EN 13241-1 à la quelle on fait référence pour éventuels cas spécifiques.

Note: Les éléments de l'emballage comme sachet en plastique, polystyrène expansé, clous, etc., ne doivent pas être laissés à la portée des enfants car ils sont source en puissance de dommage.

LA PREMIERE MISE EN TRAIN ET LES CONTROLES INITIAUX

Assurez vous que pendant la phase d'installation le produit n'ait pas essuyé des dommages qui peuvent compromettre son correct fonctionnement ou la due sécurité du travail. Pour cela contrôlez que tous les capteurs, les butées et tous les autres dispositifs de contrôle soient régulièrement installés et fonctionnants.

S'il n'y a pas la certitude sur le correct fonctionnement des dispositifs de sécurité, vous pouvez exécuter une première mise en train pour vérifier le fonctionnement du produit en prêtant la maximum attention.

Pendant la phase de la première mise en train le technicien doit être toujours à coté des commandes et prêt à l'intervention en cas de défaillance ou de mouvements anomaux de l'opérateur.

Pour toute la durée de la phase de vérification le technicien doit être la seule personne autorisée à la manœuvre du produit et autres personnes ne doivent pas rester près des zones dangereuses. Le technicien peut commander le produit agissant exclusivement sur les commandes prévues par le constructeur.

C'est une précaution utile la présence d'une deuxième personne qui doit rester à la distance de 5 mt. du produit, en contact visuel avec le technicien et prête à l'intervention en prêtant secours au technicien même en cas de danger.

Avant l'exécution de la première mise en train, contrôlez qu'il n'y ait pas des obstacles, des objets encombrants ou matériaux variés sur les guides et/ou sur les chemins de course et/ou sur les points d'articulation et dans tout l'espace de mouvement des éléments du produit.

Ne permettez pas la présence des enfants, des personnes inaptes ou des animaux pendant la phase de la première mise en train.

N'actionnez jamais quelques commandes de laquelle vous n'êtes pas sûrs et ne pas modifier les commandes prévues par le constructeur.

Ne touchez jamais n'importe quel composant électrique si vous avez quelque partie de votre corps mouillée ou humide.

En cas de défaillance il faut repérer les causes du problème, en suivant les instructions d'installation, et les éliminer.

Si cela n'est pas suffisant, exécutez une autre fois le montage des composants qui ne fonctionnent pas conformément aux indications de la version du produit que vous avez acheté.

Si le nouveau montage des parties atteints par l'inconvénient ne donne pas les résultats qu'on espérait, il faut demander l'intervention des techniciens de la Maison où vous avez acheté le produit.

MODE D'EMPLOI

Les produits SEA S.r.l. ont été étudiés et construis pour édifices en général et pour toutes les autres structures qui exigent les automatisations pour portes, portails, vantaux et barrières.

Le mouvement du produit (ouverture et fermeture) doit se passer par les guides et les chemins de course que le constructeur a établie.

La SEA S.r.l. interdit formellement la modification de n'importe quelle force qui agit d'une façon normale sur le produit (par exemple par l'addition de poids aux vantaux, par le remplacement des panneaux ou des cloisons vitrées avec d'autres qui ne sont pas appropriées, par la variation de la puissance du moteur, etc.)

C'est au propriétaire de l'édifice ou de la structure où le produit a été installé d'instruire de façon adéquate tous les utilisateurs possibles leur mettant à disposition toutes les informations utiles.

Le constructeur ne répond pas pour des accidents arrivés à la suite d'une insuffisante instruction des techniciens. Il ne faut pas permettre que le produit soit employé par des enfants ou des personnes inaptes.

L'emploi du produit n'est pas permis au cas où il y a une formation de glace et dans toutes les autres condition qui peuvent porter préjudice à son correct fonctionnement (par exemple pendant un fort orage).

L'emploi du produit est interdit formellement si le même se présente dans un mauvais état de conservation ou dans le cas de défaillance du dispositif de sécurité (par exemple pour une ancienneté excessive du produit).

L'usage des produits SEA S.r.l. est interdit en présence de n'importe quel agent qui peut compromettre les dues conditions de sécurité du produit ou du technicien (par exemple agents chimiques corrosifs qui peuvent abîmer les caractéristiques du produit et même faire perdre la lucidité des opérations au technicien ou à l'utilisateur).

Avant de commander les mouvements du produit, contrôlez qu'il n'y ait pas des obstacles, des objets encombrants ou matériaux variés sur les guides et/ou sur les chemins de course et dans tout l'espace de mouvement des éléments du produit.

Ne stationnez pas au milieu de la zone de mouvement du produit, des charnières et des organes mécaniques en marche.

Apposez sur le produit, de façon que soit très visible, un panneau indiquant le danger si le même est commandé à distance.

N'enveloppez pas en spirale le câble d'alimentation pour éviter des surchauffages dangereuses.

ATTENTION!!! Ne fixez jamais des objets à votre produit ou aux parties du même. Les surfaces du produit et tous ces éléments doivent rester toujours exempts d'encombrement additionnels, poids, tampons de fin de course ou toutes autres choses non prévues et montées pendant l'installation.

ATTENTION!!! Si les vantaux du produit, sa structure de soutien ou autres parties du même sont abîmées par des coups accidentels, il faut tout de suite arrêter l'opérateur. Le produit ne peut plus être utilisé s'il ne vient pas rétabli comme il était en origine.

REGLAGES

Toutes les procédures de réglage sont déroulées pendant l'installation de l'opérateur même. Elles sont à la charge de l'installateur qui doit se



conformer aux points mentionnés dans le manuel d'installation.

EMPLOIS PERMIS

Les produits SEA S.r.l. que vous avez acheté doivent être utilisés **seulement et exclusivement** pour l'automatisation de porte, portails, vantaux et barrières; tous les autres usages différents de tout ce qui est au-dessus explicité et permis, ou toutes les initiatives personnelles de l'installateur qui ne rentrent pas dans les instructions de ce manuel et ne pas sont autorisées expressément par la SEA S.r.l, déchargerons le fabricant de toutes les responsabilités.

AUTRES MANIERES D'EMPLOI

N'employez jamais Votre produit pour faire d'autres travaux ou d'une façon non conforme à celle qui est décrite dans les emplois permis. **N'importe quel usage différent de ces permis est formellement interdit.** Toutes les utilisations différentes de celles permis seront considérés impropres et au dehors des limites prévues par le constructeur, qui ne répond pas de dommages éventuels causés par un usage impropre de l'opérateur; en outre cela invalide la garantie.

NETTOYAGE DU PRODUIT

Les matériaux qui restent au milieu des points de mouvement et d'articulation peuvent compromettre l'efficacité et la durée de Votre produit. Tenez toujours compte que la fréquence des opérations de nettoyage est exposée à quelques facteurs, comme les conditions de l'environnement, les facteurs des saisons, les modes d'emploi, l'ancienneté de service du produit, la présence d'agents corrosifs, etc. On laisse à l'utilisateur la faculté d'évaluer les conditions de saleté et d'intervenir, en termes de maintenance de la part de personnel spécialisé, augmentant ou baissant la fréquence de nettoyage en fonction des conditions dans lesquelles se trouve chaque fois le produit. Le nettoyage doit être exécutée seulement à la machine arrêtée avec le tableau de distribution de force motrice éteint. N'employez jamais des solvants, des matériaux abrasifs ou d'autres moyens non proportionnés et en contraste avec les caractéristiques du produit. Si le produit ou une partie du même vient en contact avec des matériaux nuisibles, c'est nécessaire que vous essuyez immédiatement la zone intéressée et exécutez un nettoyage complet du produit. Pendant la période hivernale, à cause des baisses températures, ne laissez pas mouillées les guides du produit parce que des éventuelles formations de glace peuvent compromettre ses fonctionnalités.

MAINTENANCE

Avant de réaliser des travaux de maintenance ou des autres choses, déconnectez l'interrupteur différentiel. Dans le cas de pannes, intervenez seulement par personnel qualifié et avec suffisantes connaissances techniques. Pour ce qui concerne le tableau de distribution de force motrice, n'importe quelle opération doit être exécutée seulement par un électricien qualifié. Le schéma électrique ne doit jamais être modifié en quelque partie. Au moins deux fois par année, c'est utile contrôler le serrage de toutes les vis; cela à cause des vibrations auxquelles le produit est exposé pendant son mouvement. Pour garantir une parfaite lubrification, la SEA S.r.l. déconseille tous les graisses qui ne supportent pas les conditions de l'environnement et qui peuvent se sécher rapidement. Pour avoir un accès plus facile à tous les points de graissage, nous vous conseillons l'emploi d'un graisseur avec un raccordement flexible. Pour toutes les réparations, adressez vous à la SEAS.r.l. Effectuez des contrôles périodiques et soigneux sur le correct fonctionnement des dispositifs de sécurité. Vérifiez l'intégrité de la protection de l'opérateur et, s'il est nécessaire, pourvoiez à leur remplacement. S'il n'y a pas des problèmes ou des exigences particulières, n'intervenez pas sur les points qu'on a indiqués dans ce manuel. Eventuellement demandez des éclaircissements sur Votre cas particulier avant d'intervenir.

Note: Si vous n'êtes pas capables de exécuter une maintenance professionnelle et/ou ne disposez pas des outils nécessaires et/ou d'un atelier spécialisé, nous vous conseillons de contacter le centre d'installation le plus voisin.

CRITERES PRINCIPAUX DE SECURITE

Contrôlez toutes les fois soigneusement que tous les mouvements, les guides et les chemins de course du produit soient libres et permettent le glissement. Ne faites jamais aucune opération de réglage ou de maintenance pendant le mouvement de Votre produit. Pour la maintenance vous assurez que Votre produit soit arrêté, le tableau de distribution de force motrice soit éteint et tous les cycles fonctionnels soient exclus. N'enlevez pas les protections fournies; si vous êtes forcés à faire cela, faites-le avec le maximum soin dans le remontage, fixant les protections soigneusement avant une nouvelle utilisation du produit. N'employez pas le produit au dehors de ses capacités de travail ou d'une façon différente de celle décrite dans ce manuel. (Un emploi impropre cause la cessation de la garantie). Pour une sécurité optimale, les indications et les panneaux de sécurité indiqués sur le produit doivent être attentivement observés et respectés. Pour ce qui ce manuel ne mentionne pas, on fait allusion aux lois et aux normes en vigueur dans le pays d'utilisation de Votre produit. Utilisez toujours les rechanges originales SEA S.r.l. qui vous garantissent la due sécurité. (L'utilisation des rechanges non originaux cause la cessation de la garantie).



Si la structure de Votre produit présente des zones déformées (par exemple à cause de coups), son utilisation est interdite pour n'importe quel travail. Les détails abîmés doivent être remplacés (des petites bosses éventuelles des tôles ou des vantaux ne préjugent pas la sécurité et sont bien tolérables). Pour tout éclaircissement à propos, consultez notre représentant de zone.

PANNEAUX D'AVERTISSEMENT

L'installateur doit prendre des mesures à l'égard des potentiels risques restants qui ne sont pas évaluables au moyen de l'installation des nécessaires panneaux d'avertissement.

Les indications et les panneaux de sécurité doivent être toujours nettoyés et bien visibles, donc ils ne doivent pas être couverts ou enlevés du produit. S'ils sont abîmés ou peu lisibles, vous devez les remplacer avec des panneaux nouveaux.

TRANSPORT

Avant d'être installé, le produit est emballé et tous ces composants se trouvent à l'intérieur de récipients ou emballages appropriés. Par conséquent, pour son transport, suffit suivre les mêmes modalités de n'importe quel autre emballage avec les mêmes dimensions.

Pour des soulèvements éventuels qui se rendent nécessaires, donnez beaucoup d'attention au poids du produit emballé et aux points d'encrage que vous choisissez.

La charge doit toujours être bien subdivisée entre les différents points d'ancrage; en outre elle doit être bien centrée et bien équilibrée.

Pour la subdivision de la charge on conseille l'emploi d'un relevateur hydraulique ou l'adoption de plus de bandes ou rubans à combiner avec un palan.

Si vous utilisez des cordes ou des bandes pour le soulèvement, les mêmes doivent prendre et soulever l'emballage sans le déformer.

Pour le soulèvement, n'utilisez pas des outils qui peuvent nuire à l'opération même ou abîmer le produit. Pendant son mouvement donnez beaucoup d'attention à ne pas heurter contre le produit et à ne pas le déformer.

Utilisez des moyens de soulèvement et de transport appropriés; en outre lisez attentivement même les instructions des moyens ou des équipements utilisés, par exemple palan, relevateur hydraulique ou moyen de transport utilisé.

On peut transporter le produit aux moyens de camions et remorques seulement respectant les lois sur la charge maximum autorisée et sur le transport en vigueur dans le pays d'utilisation de Votre produit.

C'est nécessaire assurer le produit emballé contre toutes les oscillations ou efforts qui peuvent se produire pendant sa charge et son transport.

En se référant à ce que nous avons écrit au dessus, nous vous rappelons de respecter les justes règles de sécurité et de donner la maximum attention au soulèvement et au transport du Votre produit (vous devez toujours utiliser des moyens appropriés et ne pas exécuter des mouvements du produit aux méthodes instables).

La SEA S.r.l. ne répond pas pour les dommages que le produit peut essuyer au cours du transport, si ce transport n'a pas été effectué directement par la SEA S.r.l. même.

Si ce rend nécessaire le transport d'un produit installé déjà, il faut que vous le désinstalliez et le démontez dans ses composants particuliers de la même façon du moment de l'achat. Par la suite les éléments différents doivent être emballés soigneusement, comme l'emballage de vente du produit. Donc suivez les autres indications de transport au dessus indiquées.

Attention: La SEA S.r.l. interdit formellement le soulèvement et le transport des produits déjà installés qui, par la suite, n'ont pas été désinstallés, démontés correctement et protégés par un emballage approprié.

Attention: Toutes les formes, façons ou moyen de transport différents de ceux qu'on a décrit au dessus sont interdits formellement.

INDICATIONS POUR LA MISE HORS SERVICE

Si le produit doit être ferrailé, on doit prendre des mesures à l'égard de l'écoulement de ses parties d'une façon différenciée et tenir compte des plusieurs natures des mêmes parties (par exemple métal, caoutchouc, câbles électriques, huiles, etc.). Pour un ramassage diversifié chargez des entreprises spécialisées conformément à ce que les lois prescrivent en matière d'élimination des déchets toxiques et industriels.

MODIFICATIONS

La Maison SEA S.r.l., dans son constant engagement vers une amélioration de sa production, peut apporter dans tous les moments les modifications qu'elle jugera bonnes sans aucun préavis. Ceci n'entraîne pas l'obligation de transformer les opérateurs produits précédemment.

PIECES DE RECHANGE

Pour l'obtention des pièces de rechange, adressez vous à l'entreprise où vous avez acheté le produit ou à notre revendeur de zone lui indiquant la pièce que vous devez remplacer. Pour ce qui concerne les déchets électriques et électroniques, le symbole sur le produit ou sa documentation indique qu'il ne doit pas être éliminé en fin de vie avec les autres déchets ménagers. L'élimination incontrôlée des déchets pouvant porter préjudice à l'environnement ou à la santé humaine, veuillez le séparer des autres types de déchets et le recycler de façon responsable. Vous favoriserez ainsi la réutilisation durable des ressources matérielles. Les particuliers sont invités à contacter le distributeur leur ayant vendu le produit ou à se renseigner auprès de leur mairie pour savoir où et comment ils peuvent se débarrasser de ce produit afin qu'il soit recyclé en respectant l'environnement. (Applicable dans les pays de l'Union Européen et aux autres pays européens disposant de systèmes de collecte sélective).



GARANTIE

Pour ce qui concerne les conditions de garantie, veuillez consulter la liste de prix officielle SEA.

La garantie consiste dans la fourniture de la pièce reconnue défectueuse et sera concédée si est vérifié que la rupture était arrivée pour défauts des matériaux ou de construction. En tout cas la responsabilité du producteur ne peut pas dépasser le prix d'achat du produit même. Donc l'acheteur accepte de ne pas présenter aucun droit de n'importe quelle indemnisation de la part du producteur, inclus (mais pas d'une manière limitée à) les dommages qui peuvent résulter à la suite, par exemple, de:

Pertes de production.

Pertes de profit ou de ventes.

Machines inactives.

Tous les autres dommages indirects ou ne pas immédiatement dérivés par la simple utilisation du produit.

La garantie cesse sa validité même dans les cas suivants:

Emploi du produit non approprié ou irrationnel.

Si on n'est pas conformé aux indications d'emploi, maintenance et sécurité de ce manuel.

Modifications au produit apportées par le client ou tiers.

Montage de pièces de rechange non originales.

Si on dépasse la limite de puissance maximum de l'équipement indiqué en les données techniques.

Si on est branchés à un réseau de distribution électrique non conforme.

Au cas de produits usagés, même si la transaction entre le premier et les utilisateurs suivants se passe pendant la période de garantie.

Autres cas prévus par la loi en vigueur dans le pays d'utilisation.

Les pièces exposées à la usure normale (par exemple coussinets, garnitures, etc.) et tous les matériaux de consommation en général (huile, graisse, etc.) sont au dehors de la garantie à moins qu'ils aient des évidents défauts de montage ou de construction.

La SEA S.r.l. décline toutes les responsabilités pour dommages et accidents qui peuvent être causés par une éventuelle rupture du produit, si la même se passe pour inobservance de ce qu'on a expliqué dans ce manuel.

Éventuels dommages conséquents au transport pour la livraison du produit sont aussi au dehors de la garantie si le transport n'a pas été effectué directement par la SEA S.r.l. même.

IMPORTANTE: *L'utilisation de rechanges non originales cause la cessation de la garantie, mais surtout frappe de nullité la responsabilité du constructeur.*

CONSEILS SUR L'INSTALLATION ELECTRIQUE

L'installation électrique doit être exécutée et certifiée par un professionnel avec un certificat d'aptitude qui doit relâcher la documentation prévue par les lois en vigueur.

Les éléments de l'emballage comme sachet en plastique, polystyrène expansé, clous, etc., ne doivent pas être laissés à la portée des enfants car ils sont source en puissance de dommage.

Avant de brancher le tableau de distribution de force motrice au réseau, s'assurer que les données de la plaque soient correspondantes à celles du réseau de distribution électrique et que le débit électrique soit proportionné à la puissance maximum de l'équipement.

Vérifier en outre que la section des câbles de l'installation soit propre à la puissance drainée par l'appareil.

La sécurité électrique du produit manufacturé est rattrapé seulement quand le même est correctement branché à une installation efficace de mise à la terre exécutée selon ce qu'on prévoit les normes de sécurité en vigueur. C'est nécessaire que vous vérifiez ces qualités requises et, si vous avez l'impression, demanderiez un contrôle de l'installation de la part de personnel qui soit professionnellement qualifié. Le constructeur ne peut pas être considéré responsable per éventuels dommages dus à l'absence de la mise à la terre de l'installation.

Ne touchez jamais n'importe quel composant électrique si vous avez quelque partie de votre corps mouillée ou humide.

Ne permettez pas que le produit soit employé par des enfants ou des personnes inaptes et informez tous les utilisateurs de ce qui est contenu en ces prescriptions de sécurité à l'égard de l'emploi et de la maintenance.

Avant l'exécution des travaux de maintenance débranchez l'interrupteur différentiel du réseau électrique.

Dans le cas de panne, intervenez seulement par personnel qualifié.

Pour toutes réparations, adressez vous à la SEA S.r.l.

N'enveloppez pas en spirale le câble d'alimentation pour éviter des surchauffages dangereux.

Ne stationnez pas au milieu de la zone de mouvement du produit, des charnières et des organes mécaniques en marche.

Apposez sur le produit de façon que soit très visible un panneau indiquant le danger si le même est commandé à distance.

Effectuez des contrôles périodiques et soigneux sur le correct fonctionnement des dispositifs de sécurité.

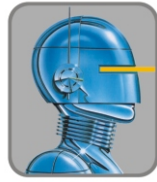

SEA[®]
electronic opening system

Questo articolo è stato prodotto seguendo rigide procedure di lavorazione ed è stato testato singolarmente al fine di garantire i più alti livelli qualitativi e la vostra soddisfazione. Vi ringraziamo per aver scelto SEA.

This item has been produced following strict production procedures and has been singularly tested for the highest quality levels and for your complete satisfaction. Thanks for choosing SEA.

Cet article a été produit suivant des procédures d'usinage strictes et il a singulièrement été testé afin de garantir les plus hauts niveaux de qualité pour votre satisfaction. Nous vous remercions d'avoir choisi SEA.

Este artículo ha sido producido siguiendo rigidos procedimientos de elaboración y ha sido probando singolarmente a fin de garantizar los mas altos niveles de calidad y vuestra satisfaccion. Le agradecemos por haber escogito SEA.

CERTIFICATO DI ESTENSIONE GARANZIA CERTIFICATE OF WARRANTY EXTENTION

n.

PRODOTTO/ PRODUCT

- Modello/Model _____
- Matricola n. /Serial Number _____
- Data di acquisto/Date of order _____
- Data di installazione/Date of installation _____

Centrale/Control unit	SEA <input type="checkbox"/>	Altri/Others	<input type="checkbox"/>
Fotocellule/Photocells	SEA <input type="checkbox"/>	Altri/Others	<input type="checkbox"/>
RX - TX	SEA <input type="checkbox"/>	Altri/Others	<input type="checkbox"/>
Altri accessori /Other accessories	SEA <input type="checkbox"/>	Altri/Others	<input type="checkbox"/>

UTENTE/Customer

Nome e Cognome _____
First Name and Family Name _____
Indirizzo/Address _____

INSTALLATORE/Installer

Ragione sociale/Company Name _____
Nome e Cognome/First and Family Name _____
Indirizzo/Address _____

INSTALLATORE/INSTALLER

Firma per il trattamento dei dati personali 196/2003
Agreement of law No. 196/2003 (Privacy Code)

Copia da restituire
Copy to be returned

Firma e Timbro
Sign and Stamp _____

N.B: L'estensione della garanzia legale di 12 mesi a 24 mesi e 36 mesi è valida solo se il presente modulo viene rispedito per posta o fax a SEA Srl entro 15gg dalla data di acquisto. Allegare relativa fattura d'acquisto.

Note: The extension of the legal standard warranty of 12 months to 24 months and to 36 months, is valid only if the present form is returned by mail or fax to SEA Srl within 15days from the date of purchase. Attach customer invoice.



SEA[®]
Sistemi Elettronici
di Apertura Porte e Cancelli
International registered trademark n. 804888

SEA srl - Zona Industriale San Atto- 64020 Teramo (Italy)
Phone +39 0861 588341- Fax +39 0861588344
www.seateam.com - info@seateam.com

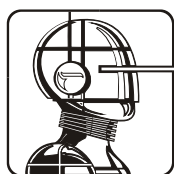

SEA[®]
Sistemi Elettronici
di Apertura Porte e Cancelli
International registered trademark n. 804888



SEA S.r.l.
Zona industriale 64020 S.ATTO Teramo - (ITALY)
Tel. 0861 588341 r.a. Fax 0861 588344

www.seateam.com

seacom@seateam.com