

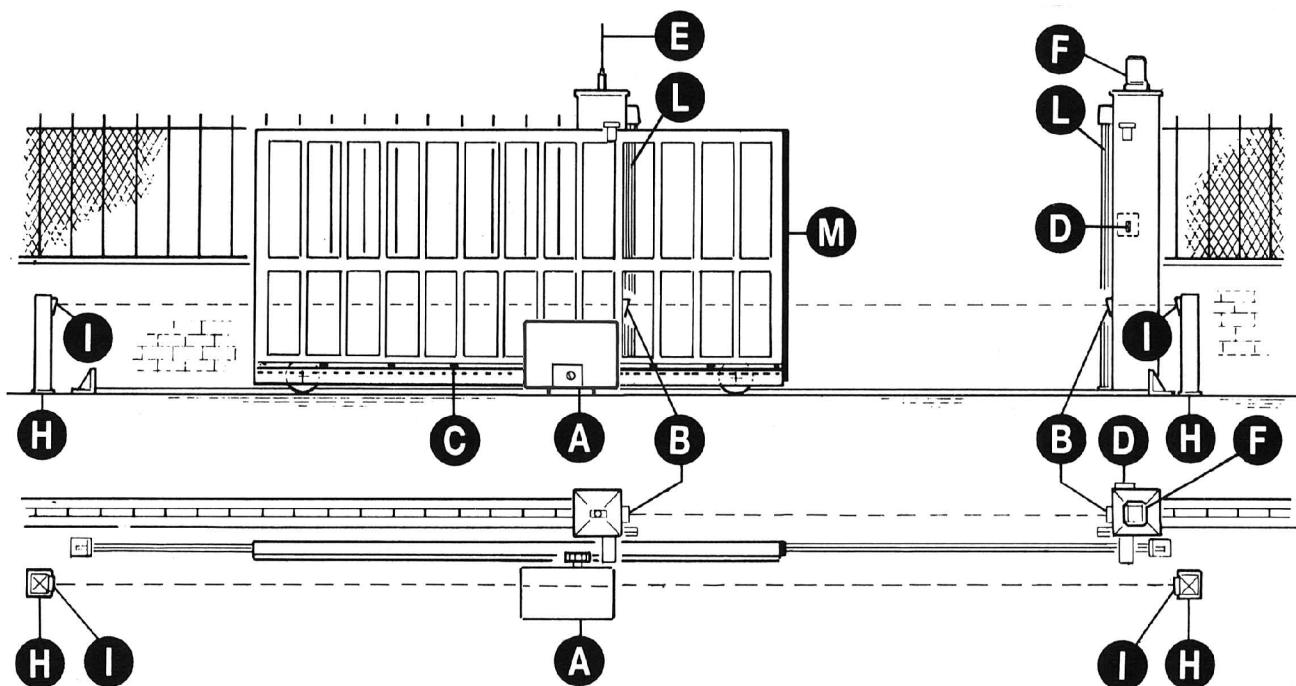

## DISPOSICIÓN DE LA INSTALACIÓN



- A- Operador LEPUS BOX 6000
- B- Fotocélulas externas
- C- Cremallera Módulo 6
- D- Interruptor de llave
- E- Antena de radio
- F- Intermitente
- H- Columnas para las fotocélulas
- I - Fotocélulas internas
- L - Nervadura mecánica
- M- Nervadura mecánica o eléctrica

1

## CARACTERÍSTICAS TÉCNICAS

**Operadores irreversibles para verjas correderas con un peso máximo de 6000 kg.**

LEPUS BOX 6000 se puede utilizar para uso intensivo, tiene embrague oleodinámico con taradura fácil, insensible a las diferentes temperaturas, esfuma las salidas, las paradas y las inversiones de sentido de las enormes masas en movimiento. Su motor autofrenante es útil para limitar en parada la inercia de la puerta.

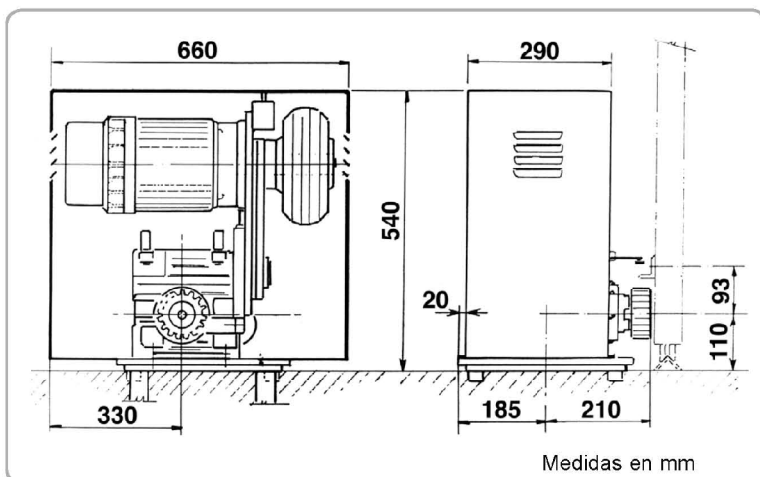

CARACTERÍSTICAS TÉCNICAS	LEPUS BOX 6000
Peso máx. verja	kg 6000
Velocidad de arrastre	m/s. 0,160
Fuerza a revoluciones constantes	N 9000
Cremallera módulo	6
Alimentación y frecuencia	400V 3~ 50Hz
Potencia motor	W 3000
Absorción	A 6,9
Ciclos normativos	n° 300 - 95s/2s
Ciclos diarios sugeridos	n° 1500
Servicio	100%
Ciclos garantizados	n° 1500/10m
Engrase	SEA 0X68
Peso máx.	kg 123
Nivel de ruido	db <70
Temperatura de trabajo	°C -10 ÷ +55
Nivel de protección	IP 557



## INSTALACIÓN LEPUS BOX 6000

### CONTROL PRE-INSTALACIÓN

¡¡LA VERJA TIENE QUE MOVERSE SIN ROCES!!

**IMPORTANTE.** Es obligatorio uniformar las características de la verja a las normas y leyes en vigor. La puerta puede ser automatizada sólo si se encuentra en buen estado y responde a la norma EN 12604.

- La puerta no tiene que tener puertas peatonales. De lo contrario se tendrán que tomar las oportunas precauciones de acuerdo con el punto 5.4.1 de la EN12453 (por ejemplo impedir el movimiento del motor cuando la puertecilla está abierta, gracias a un microinterruptor debidamente conectado a la central).
- No hay que generar puntos donde se pueda quedar atrapado (por ejemplo entre la puerta de la cancela y la verja).
- Además de los finales de carrera presentes en la unidad, es necesario que en cada una de las dos posiciones extremas del recorrido haya un seguro mecánico fijo que pare la cancela en caso de mal funcionamiento del final de carrera. Con este objetivo el seguro mecánico tiene que ser dimensionado para poder resistir el empuje estático del motor más la energía cinética de la cancela (12) (Fig. 2).
- Las columnas de la verja tienen que llevar en su parte superior unas guías anti-descarrilamiento (Fig. 3) para evitar desenganches involuntarios.

**N.B.:** Eliminar los topes mecánicos del tipo descrito en el Fig.3.

No tiene que haber topes mecánicos por encima de la verja porque no son suficientemente seguros.

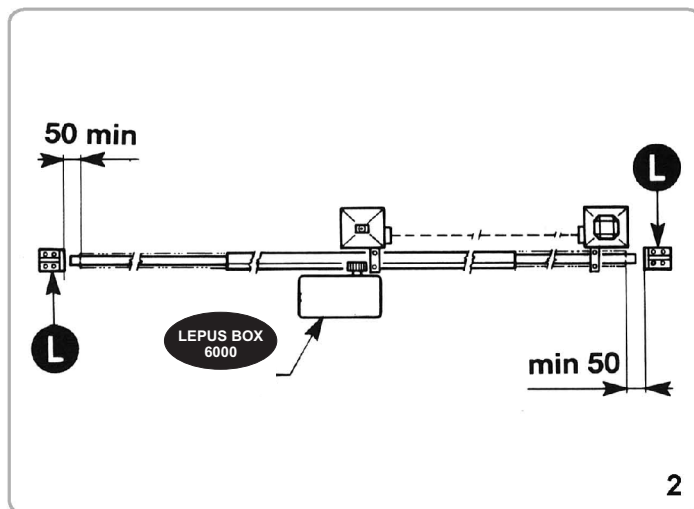

Componentes a instalar según la norma EN12453

TIPO DE MANDO	USO DEL CIERRE		
	Personas expertas (fuera de un área pública*)	Personas expertas (área pública)	Uso ilimitado
en presencia de alguien con impulsos a la vista (ej. sensor)	A	B	non posivel
con impulso no a la vista (ej. telexmando)	E	E	E
automatico	E	E	E

\*un ejemplo típico son los cierres que no dan a la calle.  
A: Pulsador de mando en presencia de alguien, (es decir con acción mantenida)  
B: Interruptor de llave en presencia de alguien  
E: **Fotocélulas** (Aplicar cada 60÷70cm por toda la altura de la puerta hasta un máximo de 2,5m - EN 12445 punto 7.3.2.1).

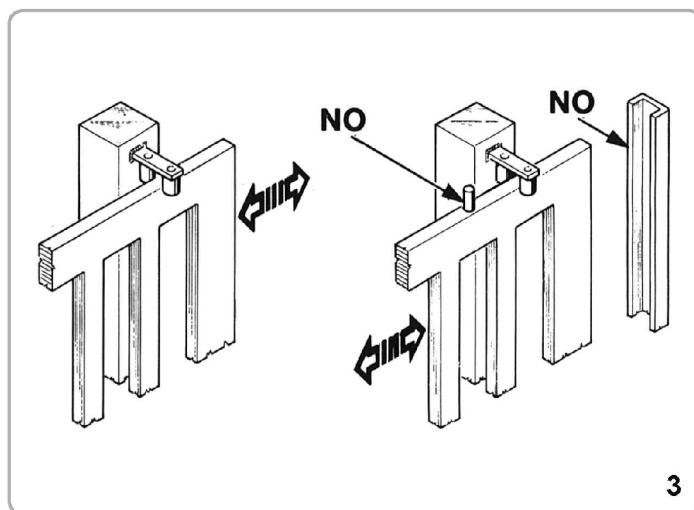

### DESBLOQUEO

**A efectuar tras haber cortado la alimentación eléctrica al motor.**

Para poder abrir manualmente la cancela, en el caso de que faltase la corriente eléctrica, abrir el carter con la respectiva llave y girar la empuñadura "A" en sentido antihorario.

Para restablecer el funcionamiento eléctrico operar en sentido contrario (fig. 4).

Para poder realizar en modo seguro el desplazamiento manual de la puerta hay que controlar que:

- Las manillas de la puerta que se han proporcionado sean idóneas;
- Estas manillas no seran posicionadas en modo de crear puntos de peligro durante su utilizzo.
- El esfuerzo manual para mover la puerta no debe superar los 225N para las cancelas colocadas en lugares privados y los 390N para las cancelas colocadas en sitios comerciales e industriales (valores indicados en el punto 5.3.5 de la norma EN 12453).

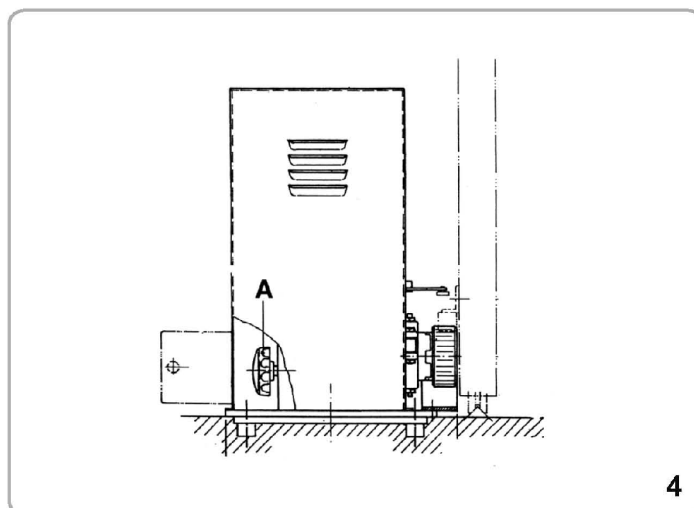



## ANCLAJE MOTOR Y CREMALLERA

LEPUS BOX 6000 tiene como accesorio una placa que cementar, bloqueada por 4 tornillos TE 14x45 ya en dotaci3n con llave exagonal no. 22.

La cremallera se tiene que anclar a una determinada altura respecto al soporte del motor.

Dicha altura se puede variar gracias a unos ojales presentes en la cremallera.

Por favor no soldar las cremalleras, sino fijarlas a la puerta con tornillos roscados. El ajuste de la altura se efectúa para que la verja durante el movimiento no se apoye sobre el engranaje de tracci3n del operador (Fig. 5, 6).

Para fijar la cremallera a la verja se practican unos agujeros de  $\varnothing$  7mm y se roscan usando una roscadora del tipo M8.

El engranaje de arrastre tiene que tener una holgura de alrededor de  $0,5 \pm 1$  mm respecto a la cremallera.

## ANCLAJE TOPE DE RECORRIDO

LEPUS BOX 6000 tiene dos finales de carrera acorazados estaños independientes, fijados en el grupo reductor, pueden parar la carrera de la puerta.

## REGULACION EMBRAGUE OLEODINAMICO

Destornillar el tap3n A y quitar 3/4 de aceite en el embrague oleodinámico, despu3s atornillar otra vez. Añadir, a trav3s del agujero del tap3n B, m3s y m3s aceite quitado antes, hasta la puerta empiece moverse progresivamente (dentro de 2 segundos tiene que alcanzar la velocidad de servicio).

### MANTENIMIENTO EMBRAGUE

Permutar el aceite por primera vez dos meses despu3s, y a seguir cada año.

## REGULACION CORREAS TRAPEZOIDALES

En LEPUS BOX 6000 hay dos correas trapezoidales que transmiten movimiento de grupo motor-embrague hacia grupo reductor. Las dos correas se pueden regular, la tensi3n se puede cambiar desplazando en altura el grupo motor-embrague.

Se necesita desbloquear los 4 tornillos que bloquean el motor con las guías de fluencia con una llave no. 22 y girar el tornillo entre reductor y motor, con una llave no. 17 en sentido horario para aflojar las correas, u en otro sentido para tensarlas.

**N.B.:** se tiene que hacer este procedimiento para no solicitar demasiado el grupo reductor, porque la puerta sufre de otra manera por los contragolpes al abrir, al cerrar y en los cambios de sentido (sustituir cada dos años).

**N.B.:** SEA provee LEPUS BOX 6000 con correas trapezoidales ya registradas.

## MANTENIMIENTO

**Tiene que ser efectuado solamente por personal especializado tras haber cortado la alimentaci3n el3ctrica al motor.**

Limpiar peri3dicamente, con la verja parada, la guía de deslizamiento de eventuales piedras u otras suciedades.

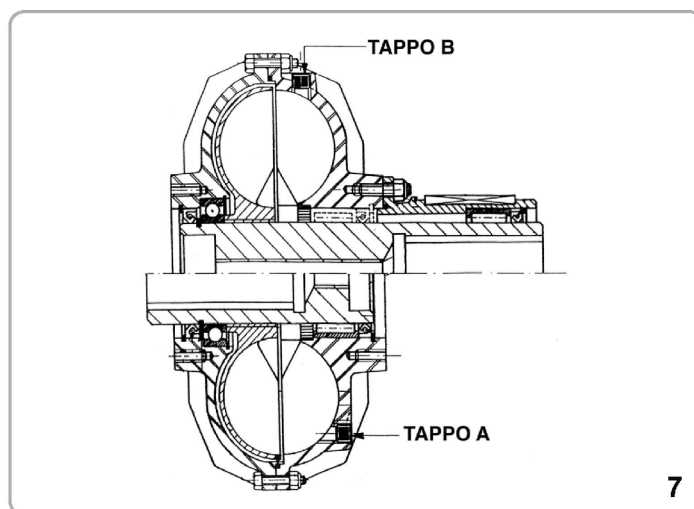
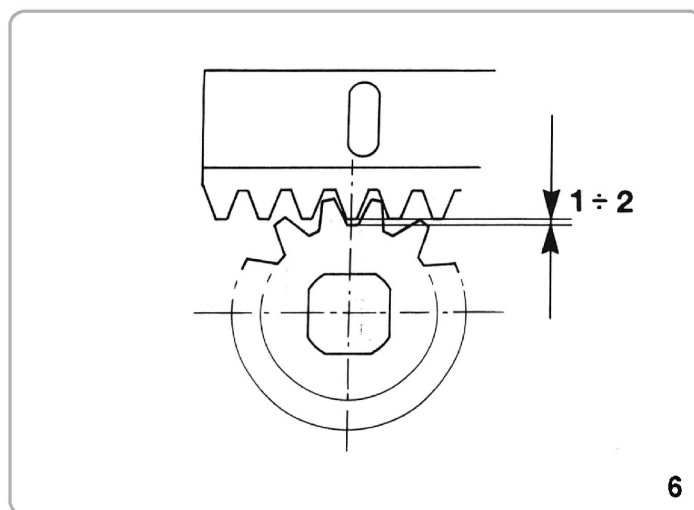
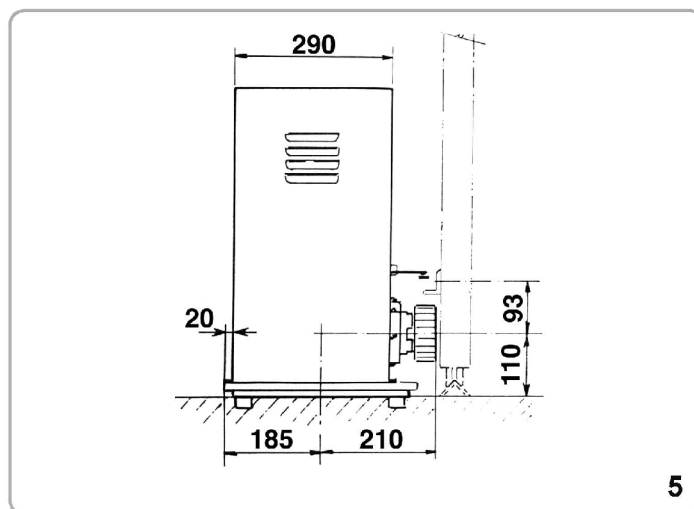



**LEPUS BOX 6000**

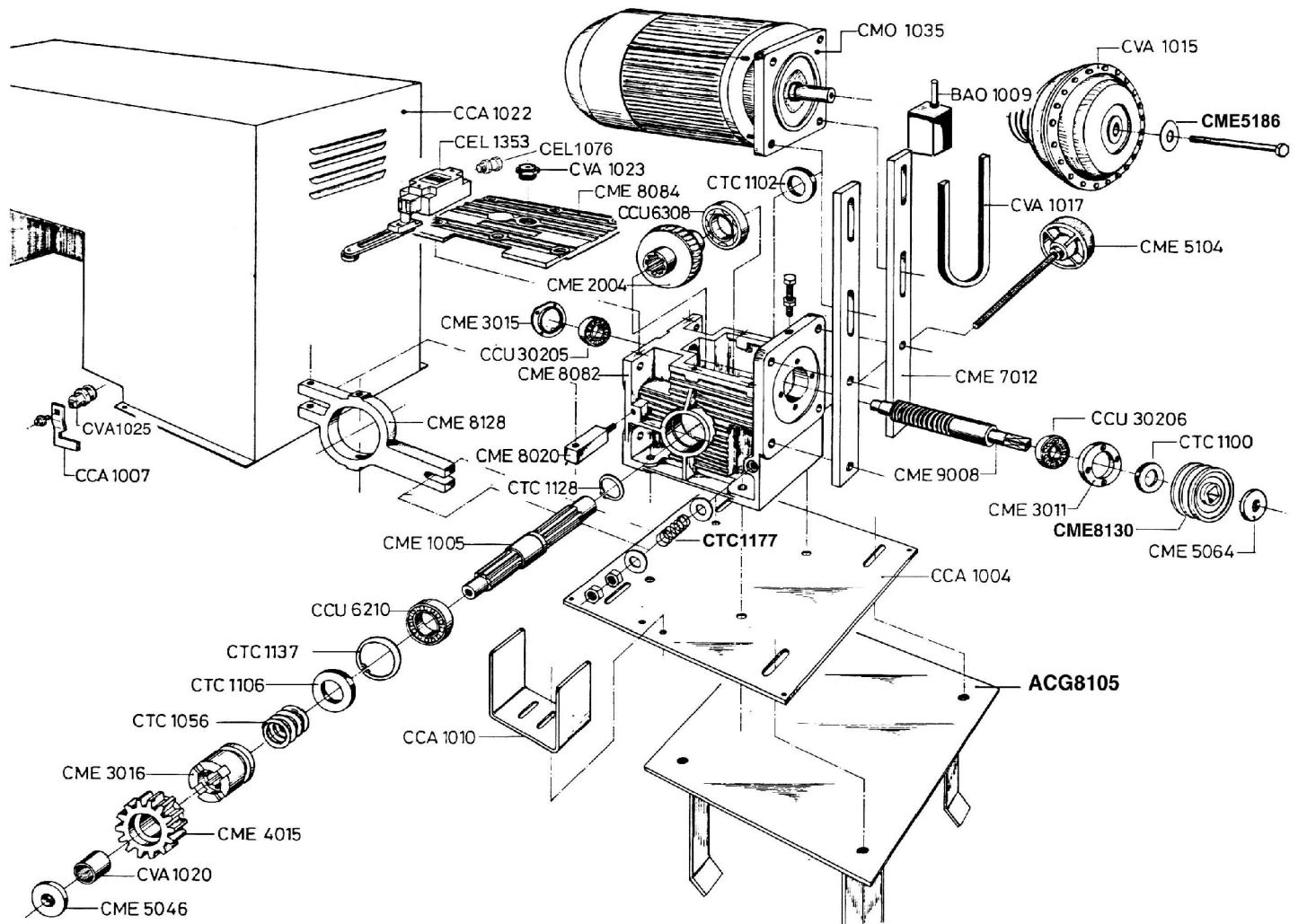

Codice	Descrizione
ACG8105	Piastra da interrare LEPUS BOX 6000
BA01009	Scat. Sicurezza LEPUS
CCA1004	Piastra di base LEPUS BOX 6000
CCA1007	Gancio per serratura
CCA1010	Protezione ingranaggio LEPUS BOX 6000
CCA1022	Carter LEPUS BOX 6000
CCU30205	Cuscinetto 30205 25 52 16,25
CCU30206	Cuscinetto 30206 30 62 17,25
CCU6210	Cuscinetto 6210 50 90 20
CCU6308	Cuscinetto 6308 40x90x23
CEL1076	Pressacavo PG13.5
CEL1353	Finecorsa 3SE3120-1U
CME1005	Albero di traino LEPUS BOX 6000
CME2004	Corona bronzo con mozzo ghisa Z=42
CME3011	Flangetta posteriore
CME3015	Flangia coperchio
CME3016	Giunto innesto
CME4015	Ingranaggio di traino
CME5046	Piattello di fermo
CME5050	Rondella
CME5064	Rondella
CME5104	Manopola di sblocco

Codice	Descrizione
CME7012	Guida scorrimento motore
CME7013	Piastrina porta sicurezza
CME8020	Blocchetto biella di sblocco
CME8082	Carcassa riduttore
CME8084	Coperchio riduttore LEPUS BOX 6000
CME8128	Biella di sblocco LEPUS BOX 6000
CME8130	Puleggia doppia
CME9008	Vite senza fine LEPUS BOX 6000
CMO1035	Motore LEPUS BOX 6000 400V/50Hz 3P
CTC1056	Molla preminnesto LEPUS BOX 6000
CTC1078	Molla
CTC1100	Paraolio 30x55x10
CTC1102	Paraolio 40x80x10
CTC1106	Paraolio 50x90x10
CTC1128	Seeger E50
CTC1137	Seeger I90
CVA1015	Frizione oleodinamica B20ZD28
CVA1017	Cinghiolo A-27
CVA1020	Boccola MB 35-35 DU
CVA1023	Tappo livello olio TLA4 20 0,5
CVA1025	Cilindretto serratura