

POSITIONING OF MOTOR/GATE

COLOCACION MOTOR/PORTON

DIMENSION Q	COTA Q
Z24	190

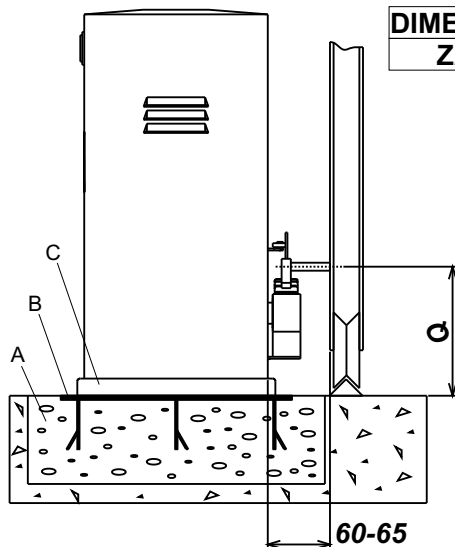

- ! Dig a hole of 600x450x400.
- ! Fill the hole with lime R 425 (A), place the installation plate (B) and level carefully.
- ! When the cement is solid, fix the motor reducer on the plate, making sure that the 4 screws M12 welded on the plate fit completely in the holes which are at the base of the operator (C).
- ! Screw the 4 nuts.

Note: Our plates (B) (C) have got a hole for cable wiring so check that the hole is provided with a rule conform bearing for electric cables before filling the dig with cement.

- ! Efectuar una zanja en el terreno de mínimo 600x450x400 mm de profundidad.
- ! Rellenar la zanja con hormigón R425 (A), posicionar la placa (B) de fundación y nivelarla cuidadosamente.
- ! Obtenida la solidificación, colocar el motorreductor sobre la placa de fundación teniendo cuidado que los 4 tornillos M12 soldados sobre la placa encajen perfectamente en los ojales puestos en la base (C) del automatismo.
- ! Atornillar 4 tuercas sobre tales tornillos.

N.B.: Las placas (B)(C) están dotadas de un hoyo central destinado al pasaje de cables eléctricos, por lo tanto, antes de rellenar la zanja con el hormigón, asegurarse de que en el hoyo acabe una vaina para cables eléctricos a norma.

WE ADVISE TO INSTALL A MAGNETIC-THERMAL SWITCH, ADJUSTABLE FROM 1 TO 6A

ES ACONSEJABLE INSTALAR UN INTERRUPTOR MAGNETO-TERMICO CON REGULACION DE 1A TO 6A

SISTEMA DE DESBLOQUEO

Para el desbloqueo actuar como sigue:

- ! Abrir la puerta del cofre Lepus Plus.
- ! Inserir la llave hexagonal, en dotación, en la tuerca apropiada (2) y girarla en sentido horario hasta que se detenga sin forzar.
- ! Abrir o cerrar la cancela manualmente.

Para volver a bloquear actuar como sigue:

- ! Inserir la llave hexagonal y girarla en sentido antihorario.
- ! Mover manualmente la cancela para permitir la re inserción.

REGULACION DE LA PAR MÁX

Para regular la par máx actuar como sigue:

- ! Abrir la puerta del cofre Lepus Plus.
- ! Con el motorreductor bloqueado destornillar y extraer el tornillo M6 (1).
- ! Destornillar y extraer la tuerca hexágono 24 (2).
- ! Regular la par atornillando la tuerca hexágono 19 (3).
- ! Al final de la regulación reensamblar el conjunto.

CABLE LAYOUT

CONEXIONES ELECTRICAS DE LA INSTALACION

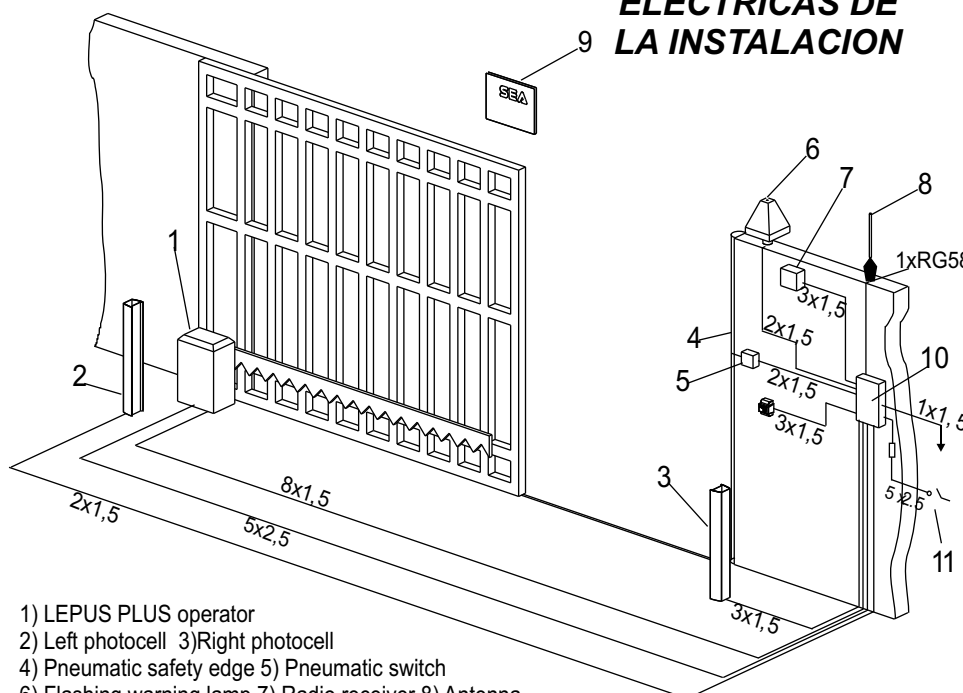

- 1) LEPUS PLUS operator
- 2) Left photocell 3) Right photocell
- 4) Pneumatic safety edge 5) Pneumatic switch
- 6) Flashing warning lamp 7) Radio receiver 8) Antenna
- 9) Warning notice 10) Connector block 11) Differential Switch 16A - 30mA

- 1) Actuador LEPUS PLUS 2) Fotocélula iz. 3) Fotocélula de.
- 4) Borde de protección neumático 5) Manómetro 6) Relampagueador 7) Receptor 8) Antena 9) Cartel de advertencia 10) Caja de derivación 11) Interruptor diferencial 16A - 30mA

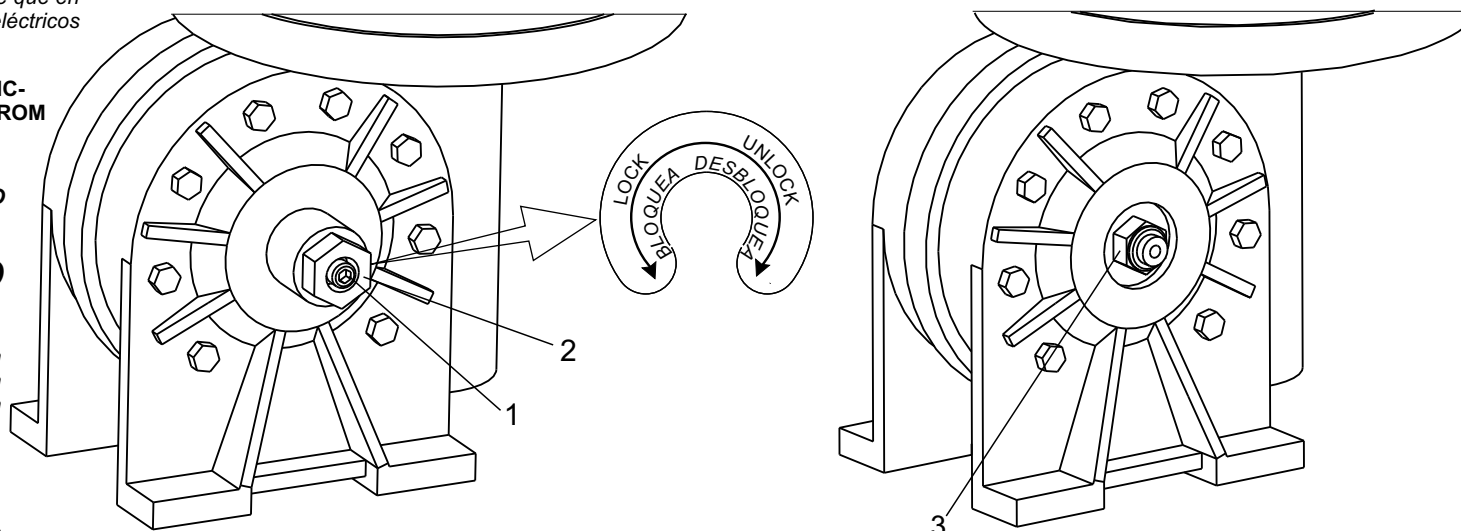

TECHNICAL DATA

Voltage supply	220V/380V-50/60Hz
Motor power	950W
Absorbed current	4.2/2.8A
Operating temperature	-20°C+55°C
Protection degree	IP 55
Torque regulator	Present
Limit switch	Mechanical
Gate speed	0.2m/sec Z24
Weight	48Kg
Electronic Control Unit	23001010
Gate max weight	3500Kg

"Three-phase motor"

Voltage supply	220V/380V-50/60Hz
Motor power	950W
Absorbed current	4.2/2.8A
Operating temperature	-20°C+55°C
Protection degree	IP 55
Torque regulator	Present
Limit switch	Mechanical
Gate speed	0.2m/sec Z24
Weight	48Kg
Electronic Control Unit	23001010
Gate max weight	3500Kg

DATOS TECNICOS

Tension de alimentación	220V/380V-50/60Hz
Potencia Motor	950W
Corriente absorbida	4.2/2.8A
Temp.de funcionamiento	-20°C+55°C
Grado de protección	Ip55
Regulador de par	Presente
Fin de carrera	Mecánico
Velocidad Cancela	0.2m/sec Z24
Peso	48Kg
Tarjeta electrónica	23001010
Peso Max Cancela	3500Kg

"Motor trifásico"

Tension de alimentación	220V/380V-50/60Hz
Potencia Motor	950W
Corriente absorbida	4.2/2.8A
Temp.de funcionamiento	-20°C+55°C
Grado de protección	Ip55
Regulador de par	Presente
Fin de carrera	Mecánico
Velocidad Cancela	0.2m/sec Z24
Peso	48Kg
Tarjeta electrónica	23001010
Peso Max Cancela	3500Kg

As for misunderstandings that may arise refer to your area distributor or call our help desk. These instructions are part of the device and must be kept in a well known place. The installer shall follow the provided instructions thoroughly. SEA products must only be used to automate doors, gates and wings. Any initiative taken without SEA Srl explicit authorization will preserve the manufacturer from whatsoever responsibility. The installer shall provide warning notices on not assessable further risks. SEA s.r.l., in its relentless aim to improve the products, is allowed to make whatsoever adjustment without giving notice. This doesn't oblige Sea to up-grade the past production. SEA s.r.l can not be deemed responsible for any damage or accident caused by product breaking, being damages or accidents due to a failure to comply with the instructions herein. The guarantee will be void and the manufacturer responsibility (according to Machine Law) will be nullified if SEA Srl original spare parts are not being used. The electrical installation shall be carried out by a professional technician who will release documentation as requested by the laws in force. This is a quotation from the GENERAL DIRECTIONS that the installer must read carefully before installing. Packaging materials such as plastic bags, foam polystyrene, nails etc must be kept out of children's reach as dangers may arise.

Para posibles incomprendiones sobre lo que Usted ha leído o para ulteriores informaciones recurrir al representante de zona o a nuestra asistencia telefónica. La presente hoja es parte integrante de la máquina y tiene que ser guardada en un lugar conocido a Usted, quien realiza la instalación tiene que observar escrupulosamente lo que es referido aquí. Los productos SEA que Usted ha comprado tienen que ser utilizados sólo y exclusivamente para automatizar puertas, portones y hojas, cada iniciativa personal no expresamente autorizada por SEA s.r.l. liberará el productor de cualquier responsabilidad. El instalador tiene que instalar los necesarios carteles de advertencia respecto a posibles riesgos residuos no evaluables. SEA s.r.l. en el constante compromiso de mejorar su producción, se reserva el derecho de aportar modificaciones que considera oportunas en cualquier momento sin alguna obligación de previo aviso. Esto no comporta la obligación de proveer a la transformación de las máquinas producidas anteriormente. SEA s.r.l. declina toda responsabilidad por daños o accidentes que pueden ser causados por una eventual rotura del producto, en el caso de que estos ocurran por incumplimiento de lo que es referido expresamente y en referimiento en el presente manual. El no utilizzo de los repuestos originales SEA no sólo invalida la garantía, sino anula la responsabilidad del constructor relativa a la seguridad (en riferimiento a la directriz máquinas). La instalación eléctrica tiene que ser realizada por un profesional calificado que expedirá la documentación solicitada por las legislaciones vigentes. Lo que está escrito aquí es un extracto del fascículo ADVERTENCIAS GENERALES que el instalador tiene que leer antes de ejecutar el trabajo. Los elementos del embalaje como bolsas de plástica, poliestireno expando, clavos etc. no tienen que ser dejados al alcance de los niños, porqué fuente de potencial peligro.

OVERALL DIMENSIONS TAMAÑO

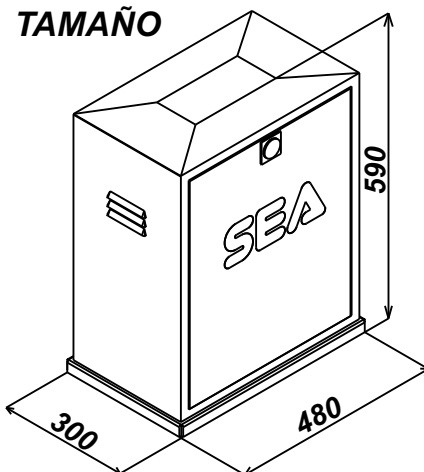

RELEASE DEVICE

Releasing the system

- ! Follow these instructions to release the operator:
- ! Open the wicket in the Lepus Plus box.
- ! Insert the hexagonal key in the nut (2) and turn it clockwise without forcing.
- ! Open or close the gate by hand.

To block back

- ! Insert the hexagonal key and turn anti-clockwise.
- ! Move the gate by hand so to reconnect it.

MAX TORQUE ADJUSTMENT

Follow these instructions to adjust the max torque:

- ! Open the wicket in the Lepus Plus box.
- ! Unscrew and take screw M 6 off (1).
- ! Unscrew and take hexagonal nut 24 off (2).
- ! Adjust the torque by screwing or unscrewing hexagonal nut 19 (3).
- ! When the adjustment is complete, reassemble.

RACK FITTING

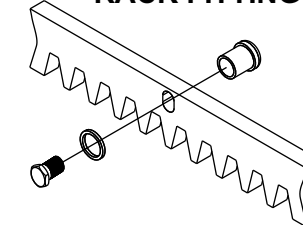

MONTAJE DE LA CREMALLERA

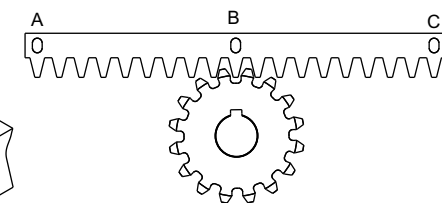

RACK ALIGNMENT

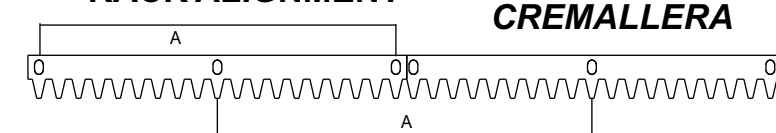

ALINEACION DE LA CREMALLERA

RISK EXAMINATION ANALISIS DE LOS RIESGOS

The points pointed by arrows are potentially dangerous. The installer must take a thorough risk examination to prevent crushing, conveying, cutting, grappling, trapping so as to guarantee a safe installation for people, things and animals. (Re. Laws in force in the country where the installation has been made.)

Los puntos indicados por las flechas tienen que ser considerados parcialmente peligrosos, por eso el instalador tiene que realizar una exacta analisis de los riesgos para prevenir los peligros de aplastamiento, de arrastre, peligros que pueden cizallar, garfear, entrapar. Con la analisis de los riesgos se puede garantizar una instalación segura que no cause daños a personas, cosas, animales. (Ref. Legislaciones vigentes en el país donde ha sido hecha la instalación).

**POSIZIONAMENTO
MOTORE/CANCELLO**

**POSITIONNEMENT
OPERATEUR/PORTAIL**

QUOTA Q	COTE Q
Z24	190

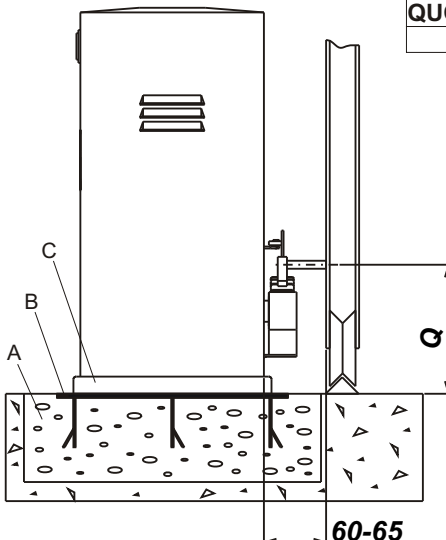

**ENCOMBREMENTS
INGOMBRI**

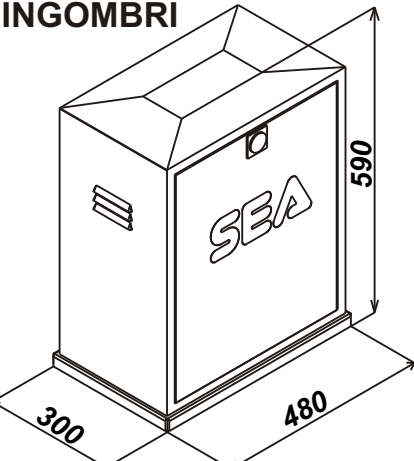

**SISTEMA DI
SBLOCCO**

Per sbloccare operare come segue
- Aprire lo sportello del cofano Lepus Plus
- Inserire la chiave esagonale fornita in dotazione nell'apposito dado (2) e ruotarlo in senso orario fino all'arresto senza forzare.
- Aprire o chiudere manualmente il cancello.

Per ribloccare operare come segue
- Inserire la chiave esagonale e ruotarlo in senso antiorario.
- Muovere manualmente il cancello per consentire il reinnesco dell'ingranaggio prima dell'utilizzo in automatico.

**REGOLAZIONE DELLA
COPPIA MAX**

Per regolare la coppia max come segue:
- Aprire lo sportello del cofano Lepus Plus.
- Con motoriduttore bloccato svitare ed estrarre la vite M6 (1).
- Svitare ed estrarre il dado esagono 24 (2).
- Regolare la coppia avvitando o svitando il dado esagono 19 (3).
- Al termine della regolazione riassemblare il tutto.

- Effettuare sul terreno uno scasso minimo di 600x450x400mm di profondità.
- Riempire lo scasso con calcestruzzo R425(A), posizionare la piastra(B) di fondazione e livellarla accuratamente.
- A solidificazione avvenuta alloggiare il motoriduttore sulla piastra di fondazione, avendo cura che le 4 viti M12 saldate sulla piastra si inseriscano perfettamente nelle asole poste alla base(C) dell'automatismo.
- Avvitare 4 dadi sulle suddette viti.
N.B.: Le piastre (B)(C) sono dotate di un foro destinato al passaggio dei cavi elettrici pertanto, prima di riempire lo scasso con il calcestruzzo, assicurarsi che sul foro finisca una guaina per cavi elettrici a norma.

- Effectuer sur le terrain une tranchée de 600x450x400mm de profondeur.
- Remplir la tranchée avec du béton R425 (A), positionner la plaque (B) de fondation et niveller la soigneusement.
- Après la solidification positionner le motoréducteur sur la plaque de fondation en faisant attention que les 4 vis M12 soudées sur la plaque s'insèrent parfaitement dans les trous sur la base (C) de l'automatisme.
- Visser 4 écrous sur les vis susmentionnées.
N.B. Les plaques (B) (C) sont fournies avec un trou central pour le passage des câbles électriques, cependant, avant de remplir la tranchée avec du béton, il faut s'assurer que sur le trou il y a une gaine à norme pour les câbles électriques.

**SI CONSIGLIA DI INSTALLARE UN
INTERRUTTORE MAGNETO-TERMICO
REGOLABILE DA 1 A 6A.**
**IL EST CONSEILLE D'INSTALLER
UN INTERRUPTEUR MAGNETO-
THERMIQUE REGLABLE DE 1 A 6A.**

**SYSTEME DE
DEVERROUILLAGE**

Pour déverrouiller opérer comme suit:
- Ouvrir le couvercle du corps Lepus Plus.
- Introduire la clef hexagonale dans l'écrou spécial (2) et tourner dans le sens horaire jusqu'à l'arrêt sans forcer.
- Ouvrir et fermer manuellement le portail.

Pour rebloquer opérer comme suit:
- Introduire la clef hexagonale et tourner dans le sens anti-horaire
- Mouvoir manuellement le portail pour permettre l'embrayage de l'engrenage avant de l'emploi automatique.

**REGLAGE DE
LE TORQUE MAX**

Pour régler le torque max opérer comme suit:
- Ouvrir le couvercle du corps Lepus Plus.
- Avec motoréducteur bloqué dévisser et enlever la vis M6 (1).
- Dévisser et enlever l'écrou hexagonal 24 (2).
- Régler le torque en vissant ou dévissant l'écrou hexagonal 19 (3).
- Après avoir terminé le réglage remonter tous.

**COLLEGAMENTI ELETTRICI
DELL'IMPIANTO**

SCHEMA DU CABLAGE

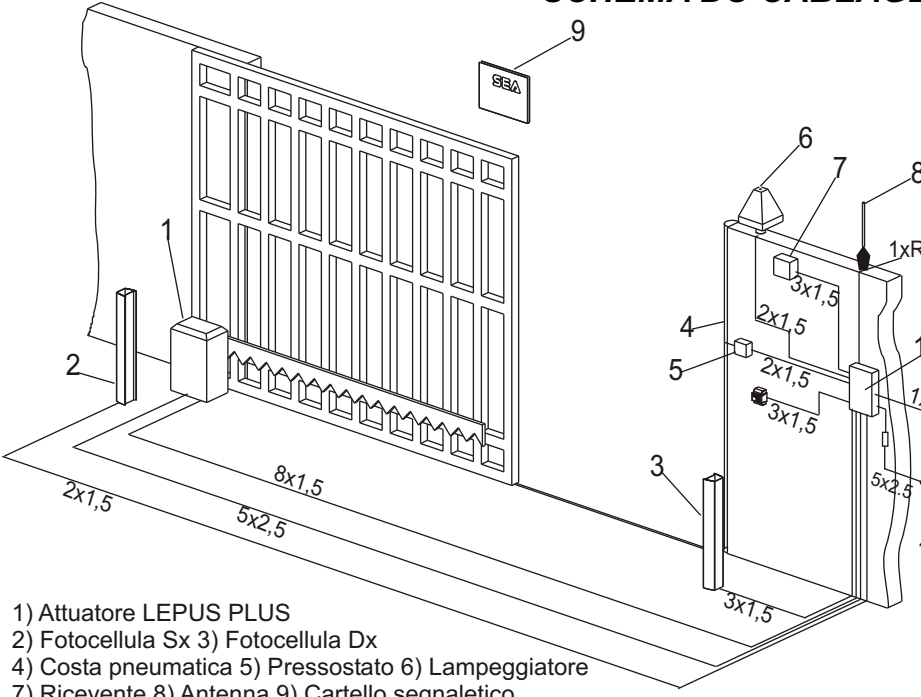

- 1) Attuatore LEPUS PLUS
2) Fotocellula Sx 3) Fotocellula Dx
4) Costa pneumatica 5) Pressostato 6) Lampeggiatore
7) Ricevente 8) Antenna 9) Cartello segnaletico
10) Scatola di derivazione 11) Differenziale 16A - 30mA
- 1) Opérateur LEPUS PLUS 2) Photocellule Sx 3) Photocellule Rx 4) Tranche
5) Pressostat 6) Lampe clignotante 7) Récepteur 8) Antenne 9) Panneau
d'avertissement 10) Boîte de dérivation 11) Interrupteur différentiel 16A - 30mA

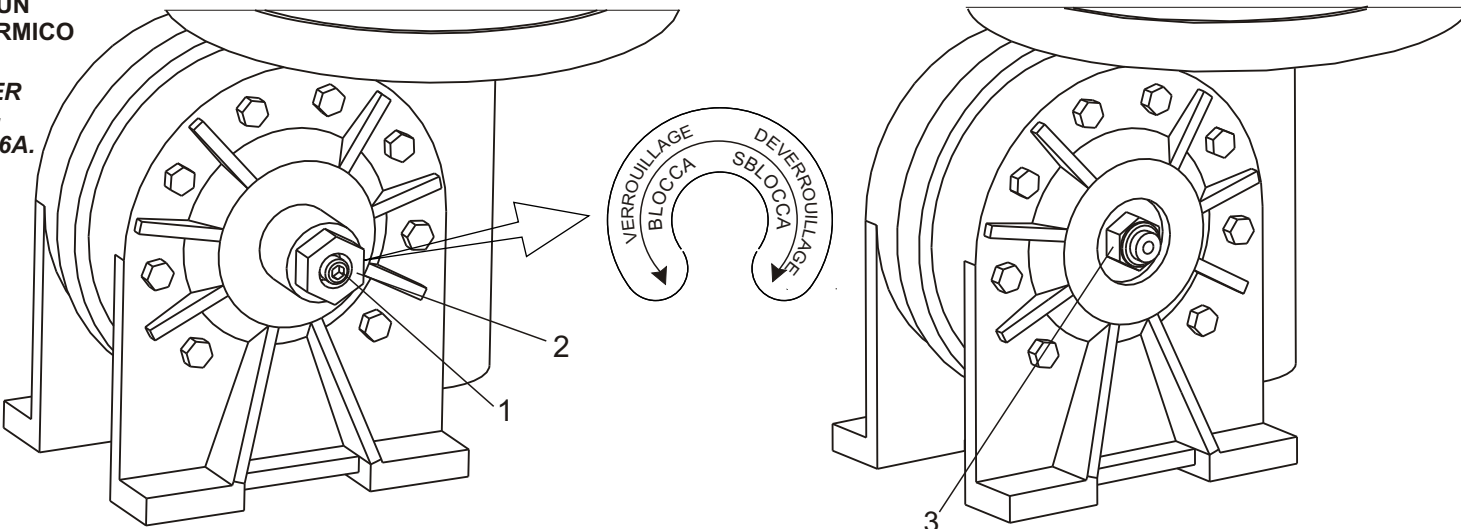

DATI TECNICI		DONNEES TECHNIQUES	
Motore elettrico	Trifase	Moteur électrique	Triphase
Tensione di alimentazione	220V/380V-50/60Hz	Alimentation	220V/380V-50/60Hz
Potenza assorbita	950W	Puissance moteur	950W
Corrente assorbita	4.2/2.8A	Courant absorbé	4.2/2.8A
Velocità rotazione motore	1400giri/min	Vitesse rotation moteur	1400tours/min
Temp. di funzionamento	-20°C+55°C	Temp. de travail	-20°C+55°C
Grado di protezione	Ip55	Degré de protection	Ip55
Regolatore di coppia	Presente	Régulateur de torque	Présent
Finecorsa	Meccanico	Fin de course	Mécanique
Velocità cancello	12m/min	Vitesse portail	12m/min
Pignone	z24 m4	Pinion	z24 m4
Peso	48Kg	Poids	48Kg
App. Elettronica	Cod.23001010	Armoire électronique	Cod.23001010
Peso Max Cancello	3500Kg	Max charge utile	3500Kg

Per Eventuali incomprensioni su quanto da voi letto o per ulteriori informazioni rivolgersi al Vostro rappresentante di zona o alla nostra assistenza telefonica. Il presente foglio è parte integrante della macchina e deve essere conservato in un luogo a Voi noto, chi esegue l'installazione è tenuto ad osservare scrupolosamente quanto ivi riportato. I prodotti SEA da Voi acquistati devono essere utilizzati solo ed esclusivamente per automatizzare porte, cancelli ed ante, ogni iniziativa personale non espressamente autorizzata dalla SEA S.r.l. solleva il fabbricante da qualsivoglia responsabilità. L'installatore deve provvedere ad installare i necessari cartelli di avvertimento in merito a potenziali rischi residui non valutabili. La SEA S.r.l. nel costante impegno di migliorare la propria produzione, si riserva di apportare in qualsiasi momento le modifiche che riterrà più opportune senza darne preavviso. Questo non comporta l'obbligo di provvedere alla trasformazione delle macchine prodotte in precedenza. La SEA S.r.l. declina ogni responsabilità per danni od incidenti che possono essere generati da un eventuale rottura del prodotto, qualora questi avvengano per inosservanza di quanto riportato espressamente ed a riferimento nel presente manuale. Il mancato utilizzo dei ricambi originali SEA oltre ad invalidare la garanzia, rende nulla la responsabilità del costruttore relativa alla sicurezza (in riferimento alla direttiva macchine). L'impianto elettrico deve essere eseguito e certificato da un professionista abilitato che rilascerà la documentazione prevista ai sensi del D.L. 46/90. Quanto ivi riportato è un estratto del fascicolo di AVVERTENZE GENERALI che l'installatore deve leggere prima di eseguire il lavoro. Gli elementi dell'imballaggio quali sacchetti, polistirolo espanso, chiodi etc, non devono essere lasciati alla portata dei bambini in quanto fonte di potenziale pericolo.

Si vous n'avez bien compris ce manuel ou pour avoir d'autres informations, veuillez vous adresser à votre représentant ou à notre assistance téléphonique. Cette notice est une partie intégrante de l'opérateur et vous devez le garder dans un lieu connu, l'installateur est tenu de respecter scrupuleusement ce qui est y mentionné. Les produits SEA que vous avez acheté doivent être utilisés seulement et exclusivement pour automatiser portes, portails et vantaux; toutes les autres initiatives personnelles de l'installateur ne pas expressément autorisées par la SEA S.r.l., déchargeront le fabricant de toutes les responsabilités. L'installateur doit installer les panneaux d'avertissement à propos des risques résiduels potentiels qu'on peut pas évaluer. La SEA S.r.l., dans le constant engagement pour l'amélioration de sa production, peut apporter dans n'importe quel moment et sans préavis les modifications considérées comme les plus opportunes. Ce-ci n'engage pas à transformer les machines produites précédemment. La SEA S.r.l. décline toutes les responsabilités par suite de dommages ou accidents provoqués par une rupture éventuelle du produit, si ces dommages se produisent à cause de l'inobservance des instructions contenues dans ce manuel. La manquée utilisation des pièces de rechange originales SEA invalide la garantie et frappe de nullité la responsabilité du constructeur relative à la sécurité (en se référant à la directive machines). L'installation électrique doit être exécutée et certifiée par un professionnel qui a obtenu un certificat d'aptitude; il délivrera la documentation demandée selon les lois en vigueur. Toute la description de cette notice explicative a été extraite du dossier des CONSEILS GENERALS que l'installateur est tenu à lire avant l'exécution du travail d'installation. Les éléments de l'emballage (sachets en plastique, polystyrène expansé, clous, etc.) doivent être tenus au dehors de la portée des enfants, parce qu'ils constituent source de danger.

**MONTAGGIO DELLA
CREMAGLIERA**

**MONTAGE DE LA
CREMAILLIERE**

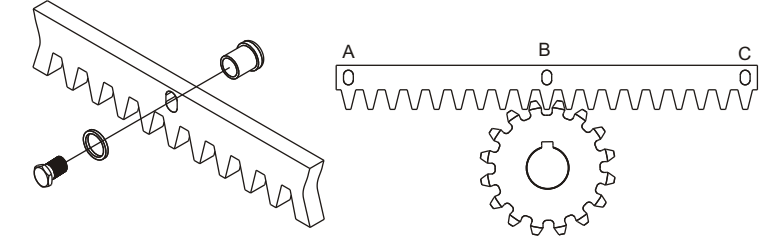

**ALLINEAMENTO DELLA
CREMAGLIERA**

**ALIGNEMENT DE LA
CREMAILLIERE**

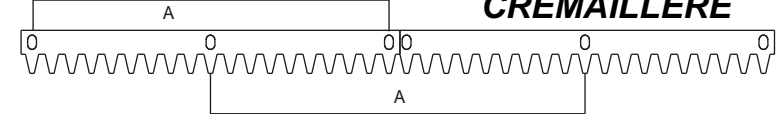

ANALISI DEI RISCHI ANALYSE DES RISQUES

I punti indicati dalle frecce sono da considerarsi potenzialmente pericolosi per cui l'installatore deve eseguire un'accurata analisi dei rischi al fine di prevenire i pericoli di schiacciamento,convogliamento,cesoiamento,uncinamento, intrappolamento,garantendo così un'installazione sicura che non arrechi danni a persone, animali (Rif. legislazioni vigenti nel paese d'istallazione).

Les points indiqués par les flèches doivent en puissance être considérés dangereux; pour cela l'installateur doit exécuter une analyse des risques appropriée dans le but de prévenir les dangers d'écrasement, trainement, cisaillement, accrochement et blocage, de manière que l'installation soit sûre et ne cause pas des dommages à personnes, choses et animaux. (Ref. Legislation en vigueur dans le pays d'installation).