

## ARMOIRE ELECTRONIQUE POUR PORTAIL COULISSANT AVEC INVERSION

(cod. 23001105)

### Topographie de l'appareil

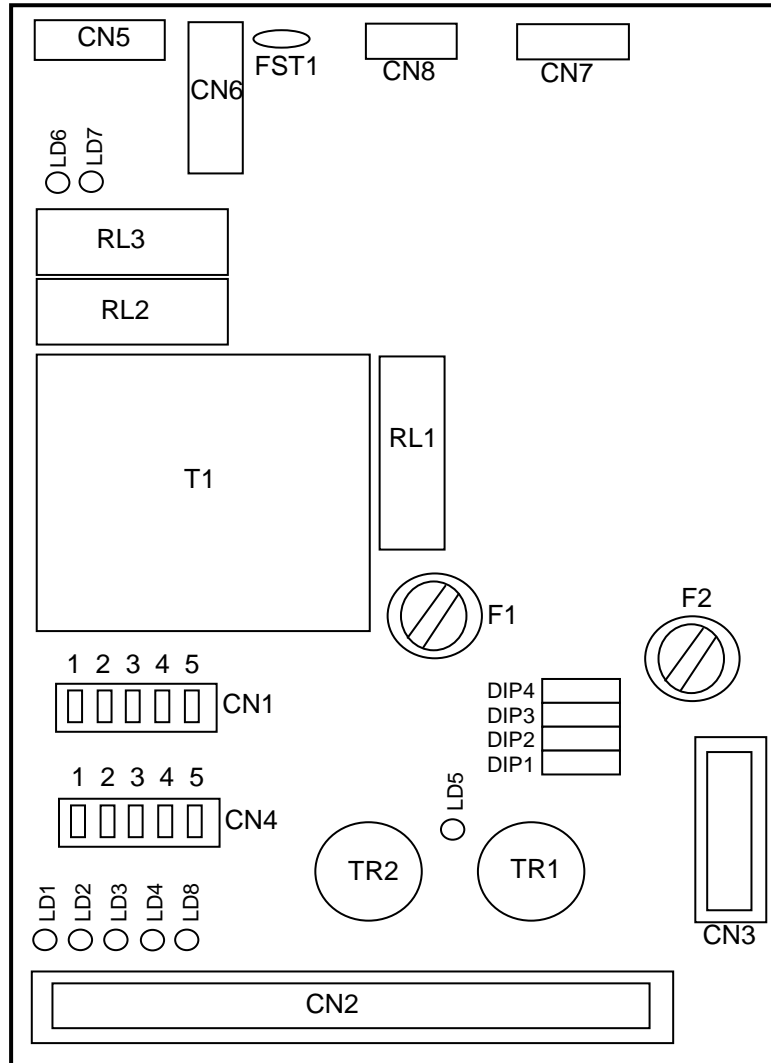
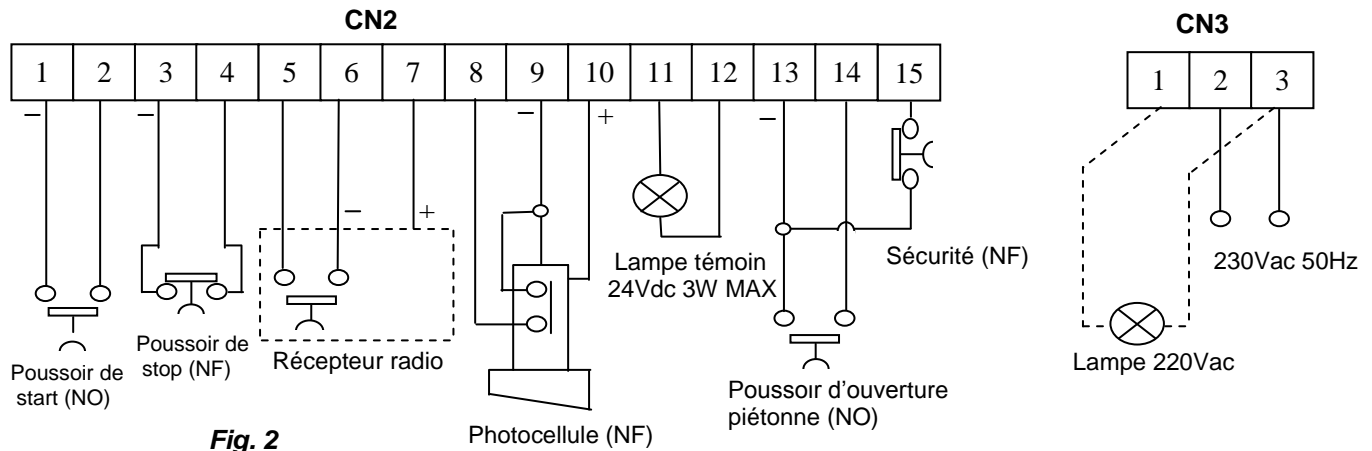

**FIG. 1**

- |   |  |
|---|--|
| <b>LD1:</b> Led poussoir de start   | <b>CN3:</b> Connecteur alimentation 220/240V                 |
| <b>LD2:</b> Led poussoir de ouverture piétonne  | <b>CN4:</b> Connecteur photocellule autotest                 |
| <b>LD3:</b> Led poussoir de stop  | <b>CN5:</b> Connecteur fin de course                         |
| <b>LD4:</b> Led sécurité  | <b>CN6:</b> Borne de mise à terre                            |
| <b>LD5:</b> Led lampe témoin  | <b>CN7:</b> Connecteur Moteur                                |
| <b>LD6:</b> Led fin de course ouverture (avec DIP3=ON)<br>Led fin de course fermeture (avec DIP3=OFF) | <b>CN8:</b> Connecteur condensateur moteur                   |
| <b>LD7:</b> Led fin de course fermeture (avec DIP3=ON)<br>Led fin de course ouverture (avec DIP3=OFF) | <b>RL1:</b> Relais de freinage                               |
| <b>LD8:</b> Led photocellule  | <b>RL2:</b> Relais d'isolation                               |
| <b>F1:</b> Fusible accessoires 1A   | <b>RL3:</b> Relais de sens de marche                         |
| <b>F2:</b> Fusible moteur 3.15A (T)   | <b>DIP1:</b> Switch de sélection de la logique de fonctionn. |
| <b>T1:</b> Transformateur   | <b>DIP2:</b> Switch d'exclusion du freinage                  |
| <b>CN1:</b> Connecteur recepteur radio  | <b>DIP3:</b> Switch de sélection sens de marche du portail   |
| <b>CN2:</b> Bornier principal   | <b>DIP4:</b> Switch d'exclusion du système d'inversion       |
|   | <b>TR1:</b> Potentiomètre de réglage de freinage             |
|   | <b>TR2:</b> Potentiomètre de réglage du temps de pause       |

## BRANCHEMENTS

### 1 – BORNIER PRINCIPAL (CN2/CN3)



**N.B. : Si STOP, PHOTOCÉLULE et SECURITE ne sont pas connectés, ponter les bornes correspondantes (3 avec 4 , 8 avec 9 , 13 avec 15).**

### 2 – BORNE DE MISE A LA TERRE (FST1)

Cette borne doit être reliée à la borne de terre de l'installation, protégeant ainsi les éventuels dégats causés par une surtension accidentelle entre la partie puissance et le commande.

### DESCRIPTION DU FONCTIONNEMENT

L'armoire de commande cod. 23001105 dispose d'une technologie CMS (composants montés en surface), à microprocesseur qui gère l'automatisation de portails coulissants d'un poids max 400 Kg. Ses caractéristiques sont les suivantes:

#### 1 . Régulation de freinage du portail

La platine est dotée d'un potentiomètre (TR1) qui permet de régler l'intervention du freinage, plus ou moins fort en fonction du poids du portail et du positionnement des cames fin de course (voir Fig.3).

Le réglage du potentiomètre est contrôlé à chaque cycle par le microprocesseur de la platine.

#### 2 . Système électronique d'inversion

L'armoire est dotée d'un analyseur de vitesse, permettant de détecter un obstacle s'opposant à l'évolution du portail avec une puissance supérieur à 15 Kg. L'intervention de cet alarme en phase de fermeture provoque l'inversion du mouvement. En phase d'ouverture provoque l'arrêt du portail. La sensibilité de cet analyseur est réglable en intervenant sur le système d'embrayage du moto-réducteur, pour cela, il suffit, d'agir sur la vis de réglage de l'embrayage. En tournant dans le sens anti-horaire, on augmente la sensibilité (on peut ainsi détecter un obstacle aussi minime soit-il) et dans le sens horaire la sensibilité diminue. Il est conseillé d'effectuer ce réglage en tenant compte du poids du portail et de la qualité des frottements de celui-ci.

Cette fonction peut être exclue avec le micro-interrupteur DIP4 en position OFF (voir Fig. 4).

#### 3 . Logique de fonctionnement

Il est possible de programmer deux logiques de fonctionnement avec le DIP1.

##### \*LOGIQUE SEMI-AUTOMATIQUE [ DIP1 = OFF ]

1ère impulsion: provoque l'ouverture;

2ème impulsion (envoyée en phase d'ouverture): provoque l'arrêt;

3ème impulsion (ou impulsion envoyée avec portail ouvert): provoque la fermeture.

##### \*LOGIQUE AUTOMATIQUE [ DIP1 = ON ]

Tourner le potentiomètre TR2 dans le sens horaire pour augmenter le temps de pause (plage de réglage comprise entre 5 et 120 s.) La première impulsion provoque l'ouverture du portail, puis il se referme automatiquement après le temps de pause réglé. Si une impulsion est envoyée en phase de pause, on provoque une remise à zéro du temps de pause. Si l'impulsion est envoyée en phase de fermeture, on provoque la réouverture du portail.

#### 4. Commande d'ouverture piétonne

L'armoire est munie d'un contact d'ouverture piétonne. Une impulsion sur cette entrée provoque l'ouverture partielle du portail pour le passage d'un piéton (voir paragraphe "Branchements - Bornier Principal").

Si l'on commande simultanément l'ouverture totale et l'ouverture partielle, la commande d'ouverture totale est prioritaire.

#### MISE AU POINT

1. Positionnement des fins de course:

- Amener manuellement le portail jusqu'à sa butée mécanique de fermeture.
- Ouvrir le portail sur une distance mini de 3 cm., maxi de 5 cm. et fixer la came fin de course fermeture sur la crémaillère, correspondant au repère "analyseur fin de course fermeture".
- Fixer la came fin de course ouverture en face du repère "analyseur fin de course ouverture", de façon à obtenir l'ouverture totale du vantaux.

2. Effectuer le câblage selon le schéma (voir Fig. 2) et alimenter l'armoire de commande.

#### REGLAGE DU FREIN

Pour obtenir un réglage efficace de l'intensité du frein il faut procéder comme suit:

- Enlever l'alimentation.
- Tourner le Trimmer du frein (TR1) complètement dans le sens horaire.
- En agissant sur le déverrouillage du moteur amener manuellement le portail au milieu de la course (fin de course dégagée).
- Rétablir le déverrouillage du moteur (voir instructions).
- Rétablir l'alimentation.
- Donner une impulsion de start.
- Le portail se fermera jusqu'à quand il s'arrête brusquement à la fin de course.  
A ce point régler, par le Trimmer TR1, l'intensité de l'arrêt désiré.

**Nota:** 1) Si le portail se ferme vers la gauche le Trimmer sera lit à la fin de chaque cycle de fermeture. S'il se ferme vers la droite le Trimmer sera lit après chaque cycle d'ouverture.

2) Dans le cas du portail avec du bas coulissement il faut d'abord tourner le Trimmer TR1 complètement dans le sens horaire et après retourner le de 1/3 du tour.

#### SELECTION DU SENS DE MARCHE DU PORTAIL

En fonction du sens de fermeture du portail, **en regardant celui-ci de l'intérieur**, il est nécessaire d'agir sur le micro-interrupteur DIP3 en le plaçant sur OFF si le sens de fermeture est située a droite, et sur ON dans le cas inverse (voir Fig. 4).

La lecture de position du micro-interrupteur DIP3 est effectuée par le micro-processeur chaque fois que le portail est arrêté.

#### FONCTION DIAGNOSTIC

L'armoire 23001105 est munie d'une fonction diagnostic permettant de détecter un défaut éventuel. En effet, l'armoire génère automatiquement le clignotement de la lampe témoin et de la Led LD5 en cas de défaut.

\*Défaut sur fin de course = la lampe témoin et LD5 clignotent à la fréquence de 1 clignotement toutes les 2 secondes.

\*Défaut sur l'analyseur de rotation = la lampe témoin et LD5 clignotent à la fréquence de 2 clignotements par seconde.

Dans le cas d'une impossibilité à changer l'analyseur, l'on peut exclure temporairement la fonction inversion (DIP4 = OFF, voir Fig. 4). Le portail fonctionnera à nouveau sans la régulation automatique du freinage.

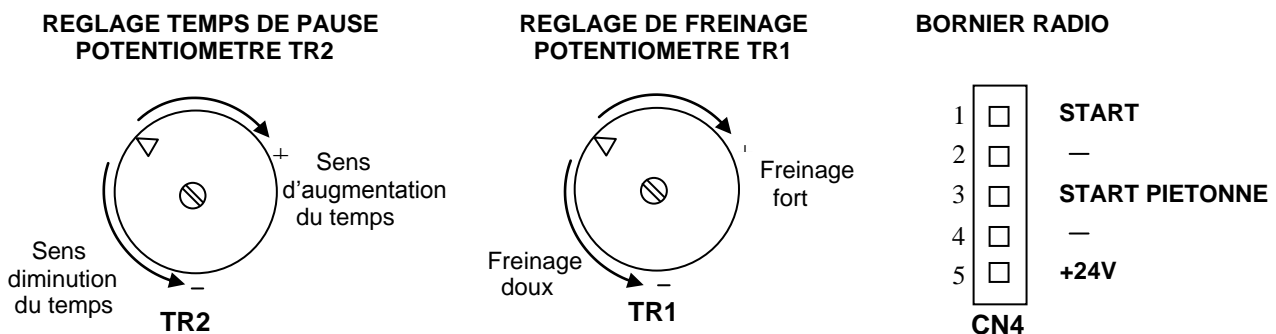
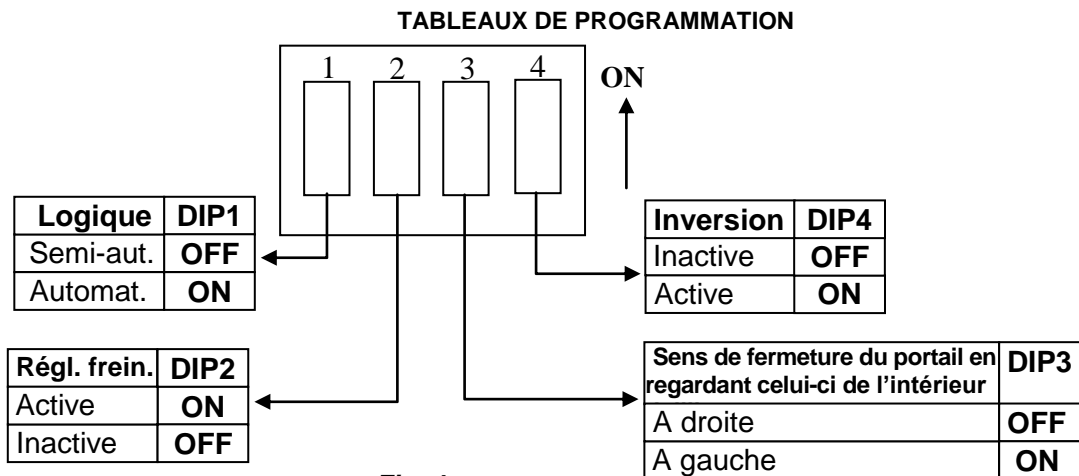

Fig. 3



#### AVERTISSEMENT

L'installation électrique et le choix de la logique de fonctionnement doivent tenir compte des normes en vigueur. Prévoir dans tous les cas un interrupteur différentiel de 16A, avec seuil de sensibilité de 0,030A. Les câbles de puissance (moteur, alimentation) doivent être séparés des câbles de commande (poussoir, photocellule, radio ecc.). Afin d'éviter les interférences, il est nécessaire de prévoir des gaines séparées.

**NOTA:** Pour une installation correcte utiliser des "gardes-câbles" et/ou des "raccords gaine/boîte" à proximité de la boîte de l'armoire (là où prévu) afin de protéger les câbles d'interconnexion contre les efforts de traction.

#### PIECES DE RECHANGE

Les demandes de pièces de rechange sont à adresser à: **SEA s.r.l. – Zona Ind.le, 64020 S.ATTO – Teramo - Italia**

#### UTILISATION

L'armoire de commande 23001105 a été étudié pour être utilisé exclusivement comme armoire de commande pour l'automatisation des portails coulissants avec opérateur SEA mod. Orion et Lepus.

#### SECURITE ET COMPATIBILITE DE L'ENVIRONNEMENT

Ne pas disperser dans l'environnement les matériaux de l'emballage du produit et/ou des circuits.

#### CONFORMITE

L'armoire de commande 23001105 est conforme aux normes suivantes:

- 89/336/CEE (Directive sur la Compatibilité Electromagnetique)
- 73/23/CEE (Directive sur la Basse Tension)

#### STOCKAGE

TEMPERATURES DE STOCKAGE			
T <sub>min</sub>	T <sub>Max</sub>	Humidité <sub>min</sub>	Humidité <sub>Max</sub>
- 40°C	+ 85°C	5% sans condensation	90% sans condensation

Le produit doit être mouvementé au moyens appropriés.

#### MISE HORS SERVICE

La désinstallation et/ou la mise hors service et/ou maintenance de l'armoire de commande 23001105 doit être réalisée seulement et exclusivement par personnel autorisé et expert.

#### LIMITES DE LA GARANTIE

L'armoire de commande 23001105 est garanti pendant une période de 24 mois à compter de la date imprimée sur le produit. La garantie du module sera reconnue si le produit ne présente pas des dommages dus à l'évidence d'un usage incorrect ou à une quelconque modification ou altération effectuée par le client. La garantie n'est valable que pour l'acquéreur original.

**N.B. LE CONSTRUCTEUR N'EST PAS RESPONSABLE DE DOMMAGES EVENTUELS A LA SUITE D'UNE UTILISATION IMPROPRE, ERRONNEE OU IRRATIONNELLE.**

SEA se réserve le droit de faire des modifications ou des variations s'elle retient opportun pour ses produits et/ou pour le présent manuel sans aucune obligation de préavis.