

## ARMOIRE DE COMMANDE MPU/EM

Pour Portail Coulissant  
(code 23021005)

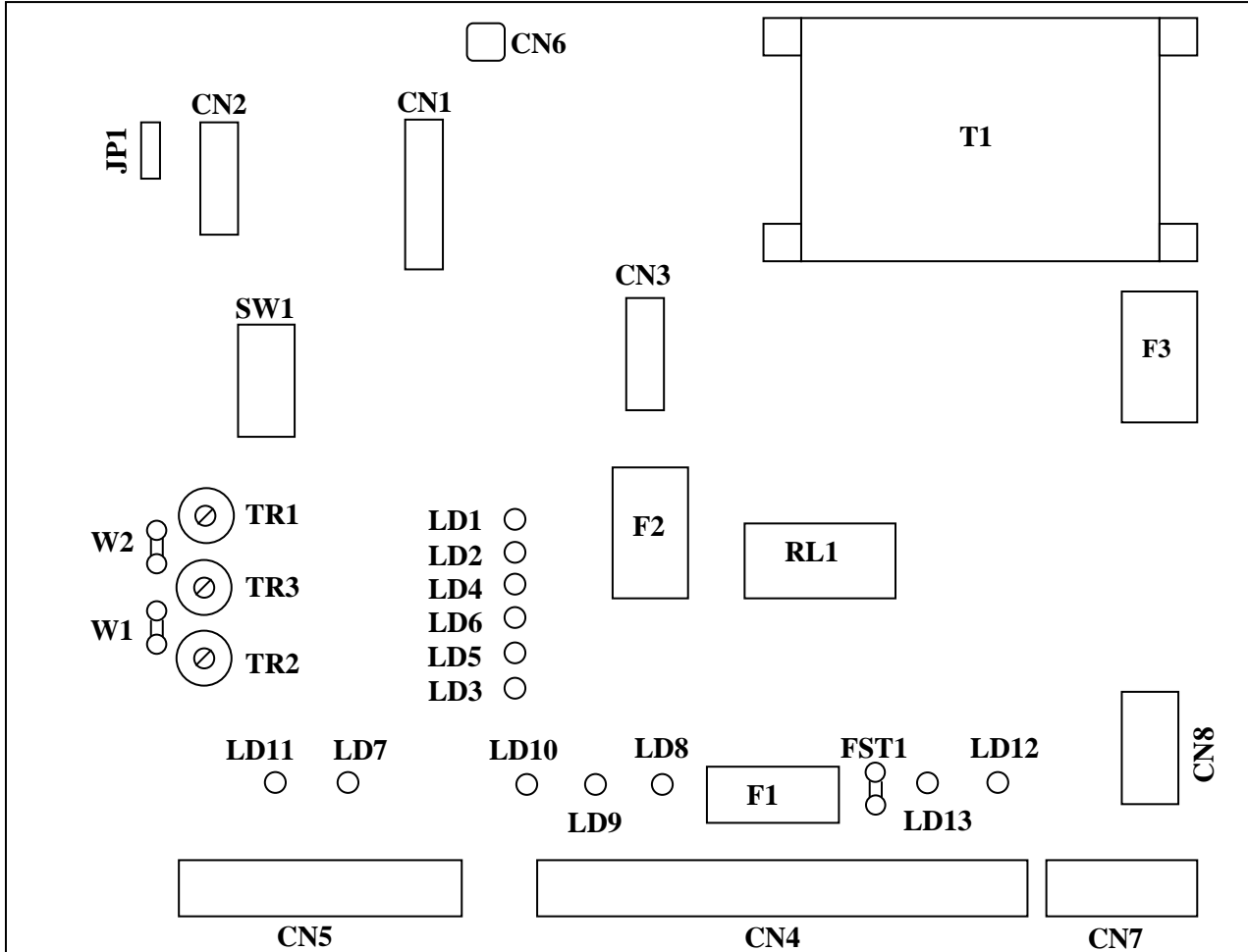

**LD1:** Led fermeture  
**LD2:** Led ouverture  
**LD3:** Led lampe clignotante  
**LD4:** Lampe témoin 24Vdc  
**LD5:** Lampe témoin 24Vdc  
**LD6:** Electroserreure  
**LD7:** Led sécurité  
**LD8:** Led photocellule  
**LD9:** Led stop  
**LD10:** Led start  
**LD11:** Led ouverture 1 vantail  
**LD12:** Led fin de course 1  
**LD13:** Led fin de course 2  
**F1:** Fusible électroserrure 2A (T)  
**F2:** Fusible alimentation accessoires 1A  
**F3:** Fusible moteurs 6.3A (T)  
**CN1:** Bornier pour les extensions

**CN2:** Connecteur pour photocellule  
**CN3:** Connecteur pour la radio/Digicode  
**CN4:** Bornier principal  
**CN5:** Bornier principal  
**CN6:** Bornier 220V pour le 2° moteur  
**CN7:** Bornier pour le 1° moteur  
**CN8:** Bornier 220V  
**JP1:** Strap gestion électroserrure  
**FST1:** Borne raccordement à la terre  
**W1:** Jumper activation TR3  
**W2:** Jumper activation TR3  
**RL1:** Relais moteur  
**SW1:** Dip-switch de programmation  
**TR1:** Réglage du freinage  
**TR2:** Réglage temps de pause  
**TR3:** Réglage Time - out  
**T1:** Transformateur

## BRANCHEMENT

### 1 – BORNIER PRINCIPAL

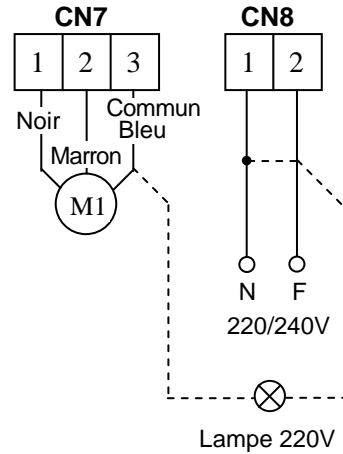
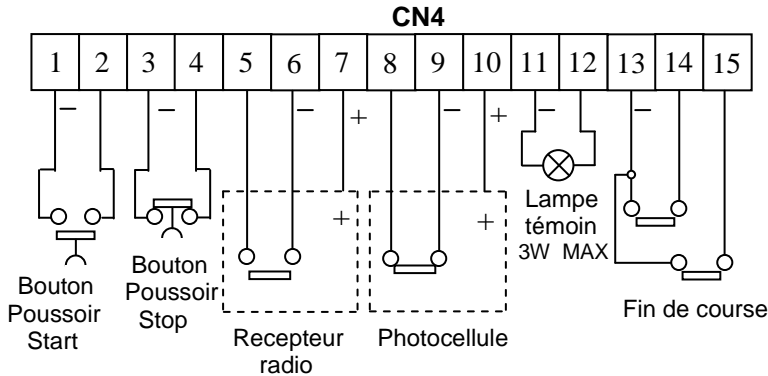

6-7 / 9-10 (CN4) = 24Vdc mA MAX

### 2 – BORNIER LAMPE 24 V DC, OUVERTURE PIETONNE ET SECURITE (CN5)

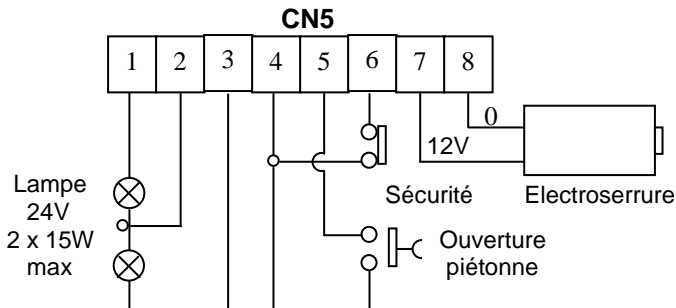

### 3 – CONNECTEUR POUR LE RECEPTEUR RADIO

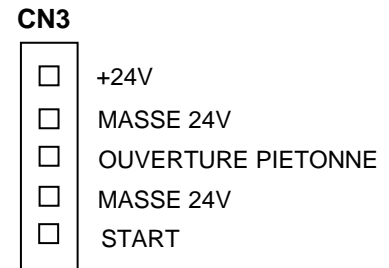

**Si STOP, PHOTOCELLULE ou SECURITE ne sont pas connectés, ponter les bornes correspondantes ( 3 avec 4, 8 avec 9 - CN4) ( 4 avec 6 - CN5).**

## TABLEAU DE PROGRAMMATION DE L'ARMOIRE

### 1 – TABLEAU DE PROGRAMMATION

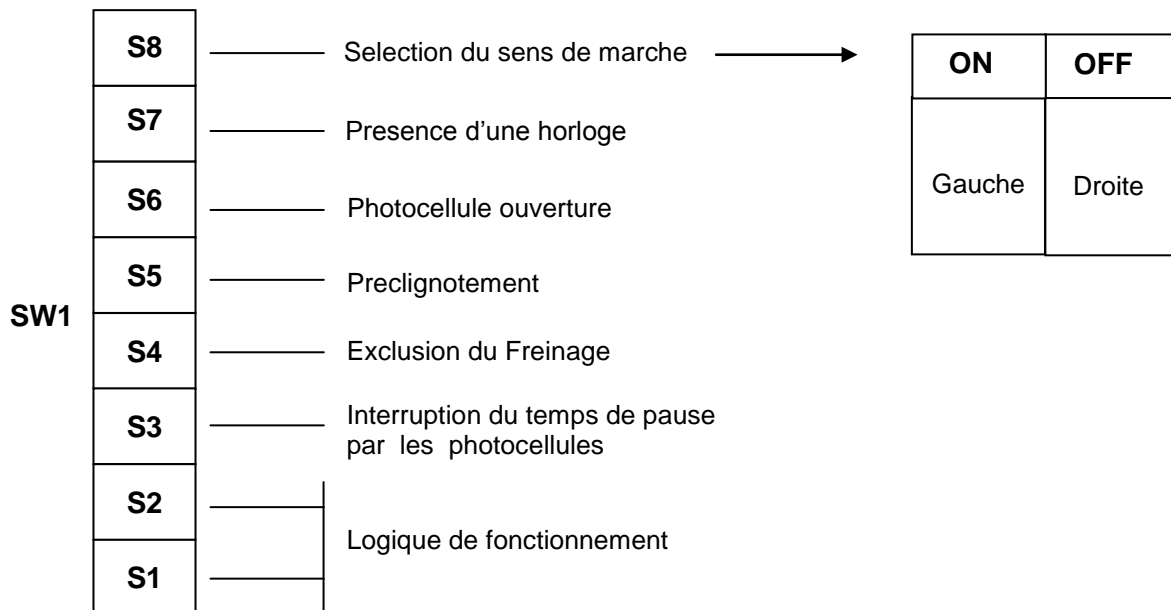

## 2 – TABLEAU DES LOGIQUES FONCTIONNEMENT

S1	S2	LOGIQUE	
ON	OFF	S	Sécurité
OFF	OFF	A	Automatique
ON	ON	E	Semi automatique
OFF	ON	UP	Contact maintenu

## 3 – REGLAGE DU TEMPS DE FREINAGE SUR POTENTIOMETRE TR1/TR2/TR3

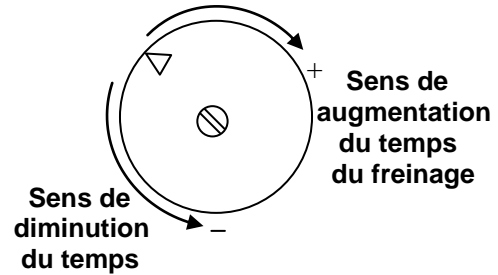

### DESCRIPTION DU MODE DE FONCTIONNEMENT

L'armoire de commande **MPU/EM** est dotée d'un groupe de 8 micro-interrupteurs SW1 (DIP SWITCHES) par lesquels on peut programmer les différents fonctionnements de l'automatisme et des 2 potentiomètres TR1, TR2 permettant le réglage des différentes temporisations (Fig. 2).

#### 1. Logique de fonctionnement

En agissant sur les micro-interrupteurs suivant le tableau de programmation intitulé LOGIQUE DE FONCTIONNEMENT, on peut programmer l'installation suivant 4 modes de fonctionnement:

\* **LOGIQUE UP** (Contact maintenu)

Le portail s'ouvre tant que l'impulsion de commande d'ouverture est maintenue sur les bornes 1 et 2 du connecteur CN2. Le portail se ferme tant que l'on maintient la commande de fermeture sur les bornes 4 et 5 du connecteur CN5. Si on relâche le contact, le portail s'arrête. Pour effectuer un cycle complet d'ouverture et/ou de fermeture, il est nécessaire de maintenir le contact correspondant.

\* **LOGIQUE E** (Semi-Automatique)

1ère impulsion: le portail s'ouvre. 2ème impulsion: le portail s'arrête. 3ème impulsion: fermeture. Si une impulsion est donnée en phase de fermeture, on obtient l'inversion.

\* **LOGIQUE A** (Automatique)

A la première impulsion, le portail doit s'ouvrir (si cela n'est pas le cas, inverser les fils marron et noir), et s'arrête, le portail reste ouvert pendant le temps de pause et se referme automatiquement.

- Si une impulsion est donnée en phase d'ouverture, le coffret ne le prend pas en compte et le portail continue à s'ouvrir.

- Si une impulsion est donnée en phase de pause, le coffret exécute une remise à zéro de celui-ci.

- Si une impulsion est donnée en phase de fermeture, le coffret commande l'inversion.

\* **LOGIQUE S** (Sécurité)

La logique S est identique à la logique A, sauf si on envoie une impulsion en phase de pause ou en phase d'ouverture l'armoire interrompt le cycle et effectue la fermeture immédiate.

#### 2. Commande d'ouverture

Sont disponibles: deux types de commande d'ouverture, le poussoir Start (et/ou la radio), qui commande l'ouverture du portail.

L'impulsion sur Start P (voir connecteur CN4) permet l'ouverture du portail sur 1,20 m.

L'éventuel envoi de 2 impulsions simultanées sur chacune de ces deux fonctions, donne la priorité à l'ouverture totale.

**Nota** : Si l'on court-circuite l'entrée Start, l'armoire commande un cycle complet garantissant ainsi la fermeture du portail. Cette protection est désactivée si l'on utilise l'option " Presence Horloge S7 SW1".

#### 3. Réglage des temps

En se référant à la Fig. 1, on peut régler les paramètres suivants:

**TR1 (Frein)** : Ajuster le frein de manière à centrer la came par rapport aux fins de cours.

**TR2 (Pause)** : Temps de pause de 0 à 120 secondes.

##### 3.1 Réglage de la temporisation de sécurité

A l'aide du potentiomètre TR3 on règle la temporisation de sécurité. Mesurer le temps nécessaire à l'ouverture (Pignon Z16 = 9,5 mt/min ; Z20 = 12 mt/min).

A cette instance, régler TR3 de manière à garantir l'ouverture totale plus 7 secondes.



SEA S.r.l. Zona Ind.le S. Atto – Teramo – Italia

Sito Internet: <http://www.seateam.com>

E-mail: [seacom@rgn.it](mailto:seacom@rgn.it) (Uff. Commerciale) [seatec@rgn.it](mailto:seatec@rgn.it) (Uff. Tecnico)



Es. : Temps d'ouverture ou fermeture a mesurer = 12 secondes

Temporisation de sécurité à régler = 20 secondes

W1 : CONNECTER

W2 : DECONNECTER

#### Réglage des temps

W1	W2	Temps en secondes	Temps equivalent à 1 tour de potentiomètre
ON	OFF	De 20 à 70 s.	50 s.
OFF	ON	De 70 à 120 s.	50 s.
OFF	OFF	De 55 à 90 s.	35 s.
ON	ON	De 40 à 120 s.	80 s.

#### 4. Réglage du freinage du portail

L'armoire est dotée d'un potentiomètre (TR1) permettant le réglage du freinage, plus doux ou plus sec en fonction du poids du portail et de la position des cames de fin de cours.

#### 5. Entrée de sécurité

En plus de l'entrée de sécurité spécifique à la photocellule, l'armoire possède une entrée de sécurité supplémentaire (contact N.F.) qui agit en provoquant le blocage puis l'inversion partielle du mouvement durant 2 secondes environ. Exemple de montage: sécurité de contact sur portail coulissant en zone de fin d'ouverture/fermeture.

#### 6. Jumper Photocellules

Utilisant l'armoire électronique avec seul groupe de photocellules extérieures le Jumper J1 devra être toujours inséré. Dans le cas où on utilise aussi la fiche photocellule enclenchée le Jumper J1 devra être enlevé.

#### 7. Programmation des options

Se référer au " TABLEAU DE PROGRAMMATION DE L'ARMOIRE" :

##### a) Sélection du sens de marche du portail

En fonction du sens de fermeture du portail, **en regardant celui-ci de l'intérieur** il est nécessaire d'agir sur le micro interrupteur 8 en le plaçant sur OFF, si le sens de fermeture est situé à droite, et sur ON dans le cas inverse. La lecture de position du micro interrupteur 8 est effectuée par le micro-processeur, chaque fois que le portail est arrêté.

##### b) Freinage

Exclu en position ON (DIP 4)

##### c) Pré clignotement

Actif en position "ON": durée 5s. Lampe 24 V (DIP5).

##### d) Contrôle des photocellules en phase d'ouverture

Suite a une impulsion d'ouverture, si la photocellule est engagée lorsque le portail est fermé, le portail ne se met pas en marche. Il reprend son mouvement après le dégagement de la photocellule et une deuxième impulsion d'ouverture.

##### e) Présence horloge

Cette option est utilisée lorsque l'on branche en parallele avec le poussoir d'ouverture, un contact d'horloge qui court-circuite l'entrée start pendant un temps déterminé où le portail doit rester ouvert (DIP 7).

##### f) Interruption du temps de pause par les photocellules

Actif en position ON (DIP 3).

#### AVERTISSEMENTS

L'installation électrique et le choix de la logique de fonctionnement doivent tenir compte des normes en vigueur. Prévoir dans tous les cas un interrupteur différentiel de 16 A, avec seuil de sensibilité de 30 mA séparé. Les câbles de puissance (moteur, alimentation) doivent être séparés des câbles de commande (poussoir, radio, photocellule, etc.). Afin d'éviter les interférences, il est nécessaire de prévoir des gaines séparées.

Pour une installation correcte utiliser des "gardes-câbles" et/ou des "raccords gaine-boîte" à proximité de la boîte de l'armoire ( là où prévu) afin de protéger les câbles d'interconnexion contre les efforts de traction.



SEA S.r.l. Zona Ind.le S. Atto – Teramo – Italia

Sito Internet: <http://www.seateam.com>

E-mail: [seacom@rgn.it](mailto:seacom@rgn.it) (Uff. Commerciale) [seatec@rgn.it](mailto:seatec@rgn.it) (Uff. Tecnico)



## PIECES DE RECHANGE

Les demandes de pièces de rechange sont à adresser à: **SEA s.r.l. – Zona Ind.le, 64020 S.ATTO – Teramo – Italia.**

## AUX UTILISATEURS

L'armoire de commande MPU/EM a été étudié pour être utilisé exclusivement comme armoire de commande pour portail coulissant.

## SECURITE ET COMPATIBILITE DE L'ENVIRONNEMENT

Ne pas disperser dans l'environnement les matériaux de l'emballage et/ou les circuits.

## CONFORMITE

L'armoire de commande MPU/EM est conforme aux normes suivantes:

89/336/CEE Directive sur la compatibilité électromagnétique

73/23/CEE Directive sur la bas tension

## STOCKAGE

<b>TEMPERATURES DE STOCKAGE</b>			
<b>T<sub>min</sub></b>	<b>T<sub>Max</sub></b>	<b>Humidité<sub>min</sub></b>	<b>Humidité<sub>Max</sub></b>
-40 °C	+85 °C	5% sans condensation	90% sans condensation

Le produit doit être mouvementé au moyens appropriés.

## MISE HORS SERVICE

La désinstallation et/ou la mise hors service et/ou maintenance de l'armoire de commande MPU/EM doivent être réalisées seulement et exclusivement par personnel autorisé et expert.

## LIMITES DE LA GARANTIE

L'armoire de commande MPU/EM est garanti pendant une période de 24 mois à compter de la date imprimée sur le produit. La garantie du module sera reconnue si le produit ne présente pas de dommages dus à l'évidence d'un usage incorrect ou à une quelconque modification ou alteration effectuée par le client. La garantie n'est valable que pour l'acquéreur original.

## LE CONSTRUCTEUR N'EST PAS RESPONSABLE DE DOMMAGES EVENTUELS A LA SUITE D'UNE UTILISATION IMPROPRE, ERRONNEE OU INCORRECT.

---

*SEA se réserve le droit de faire des modifications ou des variations s'elle retient opportun pour ses produits et/ou pour le présent manuel sans aucune obligation de préavis.*

---